



CADEIRA AUTO i-Size 40-150 CM

SILLA AUTO i-Size 40-150 CM

i-Size CAR SEAT 40-150 CM

ONE360PRO Premium

S A F E



PT - Manual de instruções

ES - Manual de instrucciones

EN - Instruction manual

FR - Manuel d'utilisation

المستخدم - AR

Obrigado por escolher a nossa cadeira auto para criança One360 Pro. Se necessitar de ajuda com este produto, entre em contato com nosso atendimento ao cliente.

UTILIZAÇÃO

- Este produto é adequado para crianças com uma altura de 40 a 150 cm.
- **A instalação voltada para trás para crianças de 40 a 105 cm** é feita usando conectores Isofix e o cinto Top-Tether. A criança é segurada com o arnês de 5 pontos da cadeira auto.
- **A instalação voltada para a frente para crianças de 76 a 105 cm de altura e pelo menos 15 meses de idade** é feita usando conectores Isofix e o cinto Top-Tether. A criança é segurada com o arnês de 5 pontos da cadeira auto.
- **A instalação voltada para a frente para crianças de 100 a 150 cm de altura** é feita com a ajuda de conectores Isofix. O cinto Top-Tether não é necessário nesta classe de tamanho. A retenção da criança é realizada com o cinto de 3 pontos do carro. Como alternativa, a cadeira na classe de altura 100–150 também pode ser equipada apenas com o cinto de 3 pontos. A conexão com os conectores Isofix não é obrigatória, mas é recomendada.

IMPORTANTE

UTILIZAR APENAS VIRADO PARA A FRENTE PARA CRIANÇAS A PARTIR DOS 15 MESES.

PERIGO EXTREMO

Recomenda-se instalar a cadeira no banco traseiro do veículo. Na classe de altura de 40 a 105 cm, NÃO fixe a cadeira virada para trás no banco da frente onde houver airbag, a menos que o airbag possa ser desativado. Para mais informações, consulte o manual de instruções do veículo.

OBSERVAÇÃO

NOTA (40–105 cm):

Este é um sistema reforçado de retenção para crianças «i-size». Foi homologado ao abrigo do Regulamento n.º 129 da ONU, para utilização em lugares sentados de veículos compatíveis com «i-size», conforme indicado no manual do utilizador do veículo pelo respetivo fabricante.

Em caso de dúvida, consultar o fabricante ou o vendedor retalhista do sistema reforçado de retenção para crianças.

NOTA (100–150 cm):

Este é um sistema reforçado de retenção para crianças com assento elevatório «i-size». Foi homologado ao abrigo do Regulamento n.º 129 da ONU, essencialmente para utilização em lugares sentados «i-size», conforme indicado no manual do utilizador do veículo pelo respetivo fabricante.

Em caso de dúvida, consultar o fabricante ou o vendedor retalhista do sistema reforçado de retenção para crianças.

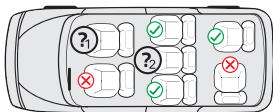

1. Apenas se estiverem disponíveis conectores Isofix e um gancho de fixação para o Top-Tether. Para uso adicional voltado para trás, somente se o airbag puder ser desativado.
2. Somente se estiverem presentes conectores Isofix e a cadeira for reconhecida como compatível com i-Size no manual do veículo.

A tabela a seguir fornece informações sobre dispositivos e métodos de fixação:

Categoria de tamanho	Posição	Instalação	Tipo	Sistema de retenção infantil
40 – 105 cm	Voltado para trás	Conectores Isofix e Top Tether	i-Size	Arnês de 5 pontos da cadeira auto
76 – 105 cm	Voltado para a frente	Conectores Isofix e Top Tether	i-Size	Arnês de 5 pontos da cadeira auto
100 – 150 cm	Voltado para a frente	Conectores Isofix e cinto de 3 pontos do veículo	Assento elevatório i-Size	Cinto de 3 pontos do veículo
100 – 150 cm	Voltado para a frente	Ceinture à 3 points de la voiture	Assento elevatório i-Size	Cinto de 3 pontos do veículo

AVISO

- Por favor, leia estas instruções cuidadosamente antes de usar para garantir a segurança de seu filho. Guarde estas instruções. O não cumprimento das instruções deste manual pode resultar em ferimentos graves para o seu filho.
- A cadeira pode ser utilizada com sistema próprio de cinto de 5 pontos somente para crianças com peso inferior a 18 kg e altura de 105 cm.
- A cadeira NÃO pode ser utilizada com o sistema de cinto de 5 pontos para crianças com peso corporal superior a 18 kg e altura superior a 105 cm.
- A cadeira pode ser instalada virada para trás e no sentido da marcha com os conectores Isofix e o cinto Top-Tether. Importante: Não instale voltado para frente antes que a criança tenha 15 meses de idade.
- Para instalar o isofix deverá ler o manual do fabricante do veículo.
- Não use pontos de contato de carregamento diferentes dos descritos nas instruções e marcados no sistema de retenção para crianças.
- Não use esta cadeira em casa. Destina-se a uso exclusivo no automóvel.
- Não deixe a criança sozinha num dispositivo de retenção para crianças.
- Não coloque a cadeira virada para trás num banco dianteiro com o airbag ativado. Isso pode causar ferimentos graves ou morte.
- A cadeira deverá ser substituída caso tenha sido submetida a cargas pesadas ou em caso de acidente.
- Por motivos de segurança, a cadeira também deve ser fixada no veículo mesmo que não haja criança na cadeirinha.
- Certifique-se sempre de que todos os cintos que fixam a cadeira ao veículo estão bem apertados e que todos os cintos que prendem a criança estão adaptados ao corpo da criança. Certifique-se também para que os cintos não estejam torcidos.
- Bagagens ou outros objetos que possam causar ferimentos em caso de colisão devem ser devidamente protegidos.
- Objetos rígidos e peças de plástico de um sistema de retenção para crianças devem ser posicionados e instalados de forma que não fiquem presos por um assento móvel ou porta do veículo.
- É importante que os cintos localizados na parte inferior prendam firmemente a pélvis da criança. Para evitar o risco de quedas, o seu filho deve usar sempre o cinto de segurança.
- É perigoso fazer alterações ou acréscimos ao produto sem o consentimento da autoridade competente. O não cumprimento das instruções de instalação do fabricante do sistema de retenção infantil implica riscos, para a segurança de seu filho.
- Esta cadeira de criança foi concebida para crianças com uma altura máxima de 150 cm. Nunca sobrecarregue a cadeira transportando mais de uma criança ou cargas adicionais nela.
- O sistema de retenção para crianças não deve ser utilizado sem a forra.
- A forra da cadeira não deve ser substituída por outra que não seja a recomendada pelo fabricante. Isso é parte integrante do desempenho de retenção.

COMPONENTES DO ASSENTO

Vista frontal

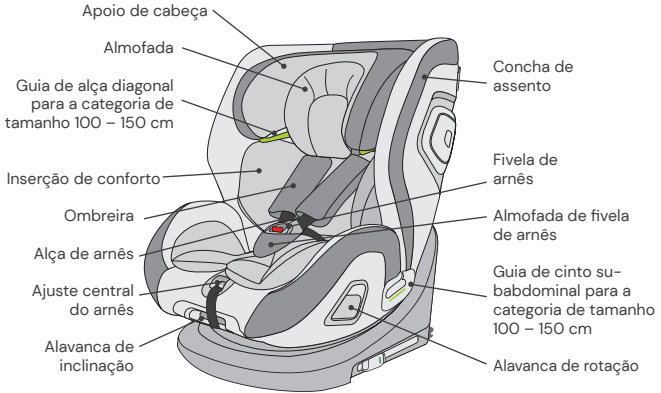

Vista traseira

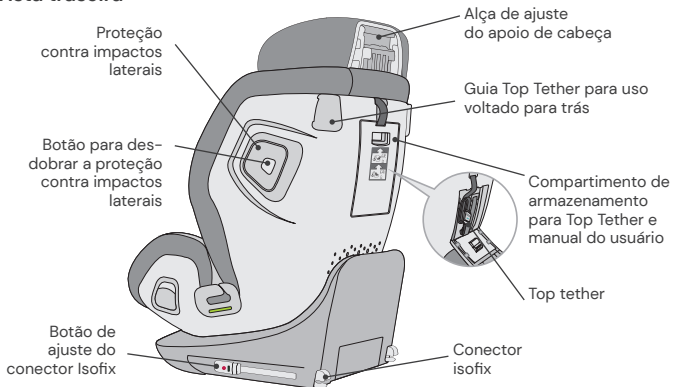

UTILIZAÇÃO DA CADEIRA AUTO PARA CRIANÇA

Ajustar o ângulo de inclinação da cadeira auto

- Use uma mão para operar a alavanca de posição na parte frontal inferior do assento.
- Com a outra mão, segure a concha do assento e ajuste o ângulo.

O assento pode ser posicionado das seguintes maneiras:

(Observe a etiqueta no assento infantil!)

Voltado para trás,
altura 40–75 cm, posição: R1
altura 76–105 cm, posição: R2

Voltado para a frente,
altura 76–105 cm,
idade mínima 15 meses:
4 posições (1 a 4)

Voltado para a frente, altura:
100–150 cm: 1 posição (1)

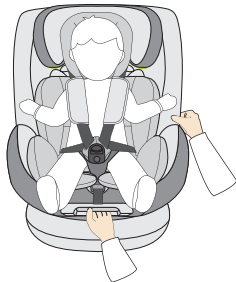

Rotação da cadeira auto

- Quando instalada, a cadeira auto tem uma alavanca para poder rodar para ambos os lados. Para girar, acione, puxando a alavanca de rotação e vire a cadeira para a posição voltada para trás ou para a frente.
- A posição voltada para a frente é adequada apenas para crianças com idade mínima de 15 meses e altura mínima de 76 cm. A posição voltada para trás destina-se a crianças entre 40 e 105 cm de altura e um peso máximo de 18 kg.
- A posição lateral serve apenas para facilitar a entrada da criança. Esta posição não deve ser usada durante a condução.



Ajuste do arnês

- Para ajustar o cinto, pressione o botão de ajuste do cinto na área do assento com uma mão. Segure a fivela do cinto com a outra mão e solte cuidadosamente as tiras que a prendem.
- Puxe a alça de ajuste frontal para apertar os cintos. Certifique-se de que as alças não estejam torcidas.

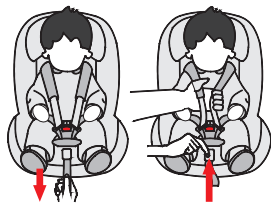

Abrir / fechar o arnês

- Para desapertar o cinto, pressione o botão na fivela do cinto, puxe as linguetas da fivela para fora e afaste-as.
- Para apertar o cinto de segurança, primeiro conecte as duas linguetas da fivela do cinto de segurança e insira-as na fivela.

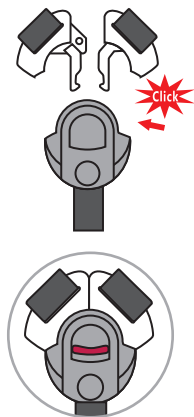

Ajuste do apoio de cabeça

- Alargue o cinto e puxe a alavanca de ajuste do encosto de cabeça localizada na parte traseira da cadeira. Mova o apoio de cabeça até ouvir um clique na altura correta.
- Certifique-se de que as alças dos ombros saiam da cadeira, acima dos ombros da criança.
- Solte a alavanca e certifique-se de que o apoio de cabeça está engatado.

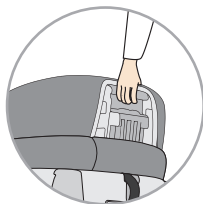

«RotationControl»

- O botão “RotationControl” serve como auxiliar de controle e tem como objetivo evitar o uso prematuro da cadeira auto na posição voltada para a frente.
- Por favor indique no botão RotationControl (na parte inferior da cadeira auto) se o seu filho tem mais ou menos 15 meses.
- Se a idade da criança for inferior a 15 meses, só poderá virar a cadeira auto da criança para a posição voltada para trás ou para o lado. A posição voltada para a frente está bloqueada e não pode ser utilizada por crianças menores de 15 meses.
- Se a idade da criança for superior a 15 meses e a sua altura for superior a 76 cm, a cadeira auto também pode ser utilizada na posição voltada para a frente. Para fazer isso, use o botão «RotationControl».
- Recomendamos a utilização da cadeira auto virada para trás durante o maior tempo possível, mas pelo menos até a criança atingir os 15 meses e pelo menos 76 cm de altura.



Ilustração de exemplo, abaixo da cadeira de criança



Top Tether para a categoria de tamanho 40 – 105 cm

- Remova o Top-Tether do compartimento de armazenamento.
- Para liberar o Top-Tether, pressione o botão cinza com uma mão e puxe o lado de ancoragem do cinto até atingir o comprimento desejado com a outra mão.
- Para fixar o Top-Tether, pendure a âncora no ponto de fixação da cadeira e puxe com toda a força. O indicador não ficará verde até que o cinto esteja suficientemente apertado.
- Se for utilizada a cadeira voltada para trás, o Top-Tether deve ser passado pela guia Top-Tether na lateral da cadeira. O ideal é usar a guia localizada na parte interna do carro para girar em relação à porta do carro para facilitar a entrada e saída.
- O cinto Top-Tether só é necessário para a classe de altura 40–105 cm. Na classe de altura 100–150 cm, pode guardar o cinto Top-Tether no compartimento de arrumação.

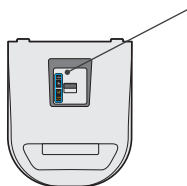
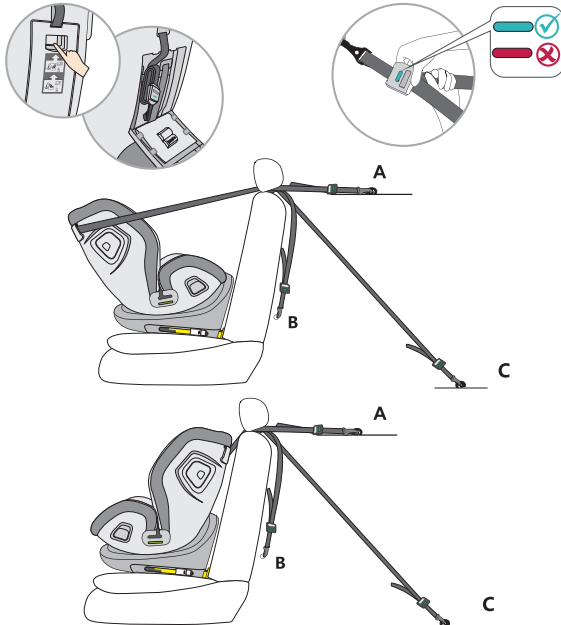

Conectores Isofix

- Pressione os dois botões laterais do conector Isofix para aumentar o comprimento dos conectores Isofix.
- Passe os suportes Isofix pelas fixações Isofix do assento do veículo e encaixe-os.
- Empurre o assento firmemente contra a parte de trás do assento do veículo. Certifique-se de que ambos os indicadores Isofix estão verdes.

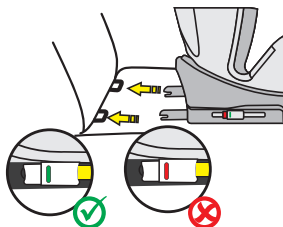

Proteção contra impactos laterais

- Os protetores rebatíveis contra impactos laterais estão localizados em ambos os lados da cadeira auto.
- Por favor, pressione a proteção na lateral da porta do carro pressionando o botão interno (em vermelho). A proteção do lado interior do habitáculo não deve ser desdobrada.
- Para dobrar o protetor, pressione o botão interno e também o próprio protetor. Solte o botão interior para manter a proteção dobrada.

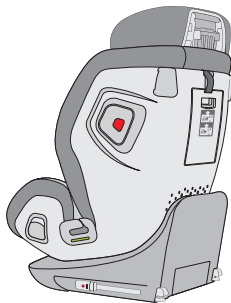

Armazene o arnês de 5 pontos para classe de altura 100–150 cm

- Abra o compartimento de arrumação na parte de trás da cadeira e desaperte as alças dos seus ganchos (fig. A). Abra as ombreiras nos botões de pressão para que possam ser completamente removidas da cadeira de criança (fig. B). Remova também a almofada da fivela do arnês.
- Alargar o sistema de cintas até o comprimento máximo.
- Guarde o cinto Top-Tether no compartimento de arrumação localizado na parte de trás da cadeira auto.
- Abra a forra na parte de trás desabotoando os botões e dobre-a para baixo. Dobre também a parte inferior da cobertura do apoio de cabeça para um lado (fig. C).
- Abra o sistema de arnês e coloque as alças atrás da capa.
- Remova cuidadosamente a forra da área do assento para que você possa passar a fivela do arnês pela abertura na forra do assento.
- Insira as linguetas da fivela na fivela do arnês e guarde-a na reentrância do assento (fig. D).
- Recoloque a forra sobre a área do assento, certificando-se de que a forra esteja encaixada
- Dobre a parte inferior da capa do apoio de cabeça. Dobre novamente a capa do encosto e feche-a com os botões de pressão.
- Guarde os componentes removidos num local seguro para uso posterior.

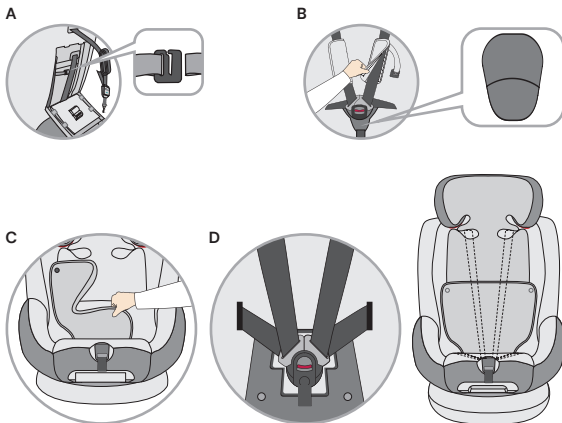

Almofada e inserção de conforto

- A almofada e o encaixe de conforto são projetados para bebês com altura de 40 a 75 cm.
- Por favor, remova ambas as inserções assim que seu filho ultrapassar a altura especificada.

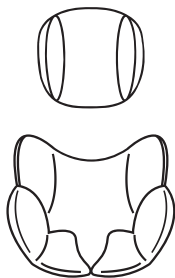

LIMPEZA

Para garantir uma vida longa à sua cadeira auto, não utilize solventes nem produtos de limpeza abrasivos ou agressivos para a limpar. Verifique a resistência do tecido e das costuras após cada lavagem. Ao lavar o tecido, siga cuidadosamente as instruções da etiqueta (veja abaixo).



Lavar a 30°C,
ciclo suave



NÃO
passar a ferro



NÃO
lixívia



NÃO
limpar a seco



Secagem do tambor a
baixa temperatura

MANUTENÇÃO

Verifique regularmente o estado do produto para detectar possíveis danos. Em caso de dano, a cadeira não deve ser mais utilizada e deve ser guardada fora do alcance das crianças.

INSTALAÇÃO DA CADEIRA AUTO

1) Classe de altura 40–105 cm, máx. 18 kg, voltado para trás

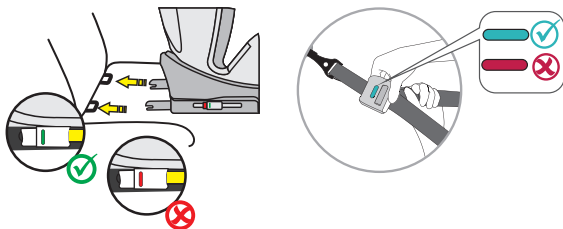
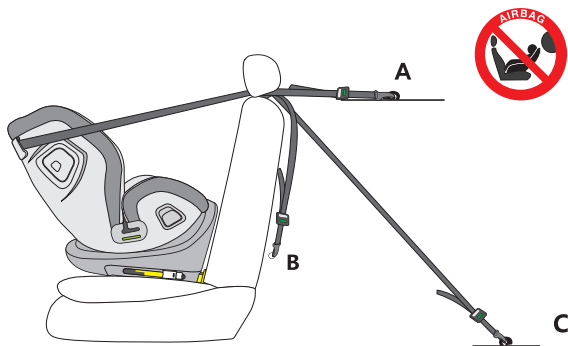

1. Defina a idade do seu filho usando o botão «RotationControl».
2. Coloque a cadeira auto na posição totalmente reclinada e gire-a para que fique voltada para a posição de assento R1, 40–75 cm voltada para trás. Se a altura do seu filho exceder 75 cm, mude para a posição R2, 76–105 cm.
3. Pressione os dois botões laterais do conector Isofix para aumentar o comprimento dos conectores Isofix.
4. Guie os conectores Isofix em direção aos engates Isofix no assento do veículo até que eles encaixem no lugar.
5. Empurre a cadeira auto firmemente contra a parte de trás do assento do veículo. Certifique-se de que ambos os indicadores Isofix apresentem a cor verde.
6. Remova a alça Top-Tether do compartimento de armazenamento e estenda-a em todo o seu comprimento.
7. O cinto Top-Tether deve passar pela guia Top-Tether localizada na lateral da cadeira. O ideal é usar a guia localizada na parte interna do carro para girar em relação à porta do carro para facilitar a entrada e saída.
8. Prenda o Top-Tether no gancho correspondente no carro (por exemplo, na parte de trás da cadeira ou na bagageira. Observe o manual do construtor do seu veículo).
9. Aperte o Top-Tether até que o indicador do Top-Tether fique verde.
10. Para acomodar confortavelmente a criança, vire a cadeirinha em direção à porta do carro.
11. Solte a fivela da cadeira auto e coloque os cintos na parte externa da cadeira.
12. Coloque a criança na cadeira.
13. Ajuste a altura do apoio de cabeça conforme descrito acima.
14. Apertar a fivela do cinto novamente até ouvir um clique.
15. Puxe a alça de ajuste frontal para apertar os cintos. Certifique-se para que as alças não fiquem torcidas.
16. Gire o assento para a posição voltada para trás. Verifique se a cadeirinha está travada nesta posição.

INSTALAÇÃO DA CADEIRA AUTO

2) Classe de altura 76 – 105 cm, mín. 15 meses, máx. 18 kg, voltado para a frente

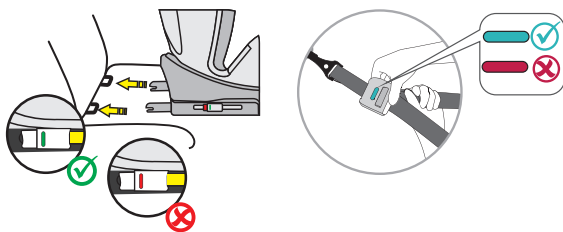
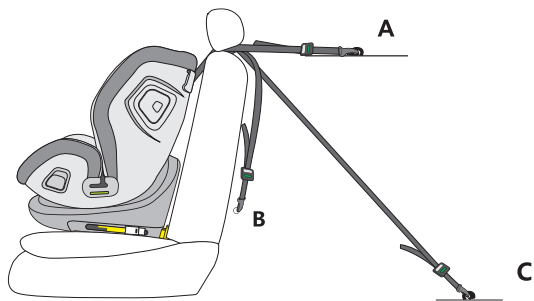

IMPORTANTE – SÓ UTILIZAR VIRADO PARA A FRENTE PARA CRIANÇAS A PARTIR DOS 15 MESES.

1. Defina a idade do seu filho usando o botão «RotationControl».
2. Pressione os dois botões laterais do conector Isofix para aumentar o comprimento dos conectores Isofix.
3. Guie os conectores Isofix em direção aos engates Isofix no assento do veículo até que eles encaixem no lugar.
4. Empurre a cadeira auto firmemente contra a parte de trás do assento do veículo. Certifique-se de que ambos os indicadores Isofix apresentem a cor verde.
5. Remova a alça Top-Tether do compartimento de armazenamento e estenda-a em todo o seu comprimento.
6. Prenda o Top-Tether no gancho correspondente no carro (por exemplo, na parte de trás da cadeira ou na bagageira. Observe o manual do construtor do seu veículo).
7. Aperte o Top-Tether até que o indicador do Top-Tether fique verde.
8. Solte a fivela da cadeira auto e coloque os cintos na parte externa da cadeira.
9. Coloque a criança na cadeira.
10. Ajuste a altura do apoio de cabeça conforme descrito acima.
11. Apertar a fivela do cinto novamente até ouvir um clique.
12. Puxe a alça de ajuste frontal para apertar os cintos. Certifique-se de que as alças não estejam torcidas.
13. A posição da cadeira auto pode ser ajustada nas posições 1 a 4.

INSTALAÇÃO DA CADEIRA AUTO

3) Classe de altura 100 – 150 cm, voltado para a frente

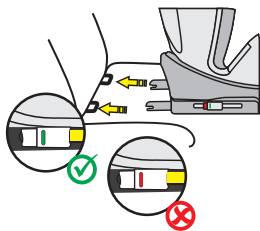
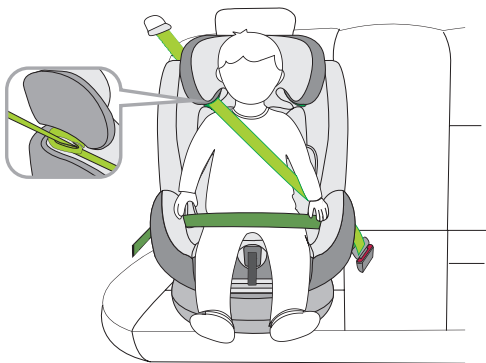

1. O arnês de 5 pontos e o cinto Top Tether da cadeira auto devem ser guardados conforme descrito acima. Estes não são necessários nesta classe de estatura.
2. Pressione os dois botões laterais do conector Isofix para aumentar o comprimento dos conectores Isofix.
3. Guie os conectores Isofix em direção aos engates Isofix no assento do veículo até que eles encaixem no lugar.
4. Empurre a cadeira auto firmemente contra a parte de trás do assento do veículo. Certifique-se de que ambos os indicadores Isofix apresentam a cor verde..
5. Passe o cinto diagonal de 3 pontos do veículo pela guia do cinto diagonal do apoio de cabeça da cadeira auto.
6. Passe o cinto abdominal do cinto de 3 pontos do carro na primeira guia do cinto abdominal na base da cadeira auto.
7. Para acomodar confortavelmente a criança, vire a cadeirinha em direção à porta do carro.
8. Coloque a criança na cadeira.
9. Regule a altura do apoio de cabeça de forma que a cabeça da criança fique totalmente dentro do apoio de cabeça e o cinto diagonal saia pela guia do cinto na altura dos ombros da criança.
10. Gire o assento para a posição voltada para a frente. Verifique se a cadeira auto está travada nesta posição.
11. Feche a fivela do cinto de 3 pontos até ouvir um clique.
12. Certifique-se de que tanto o cinto diagonal quanto o abdominal passam pela segunda guia do cinto subabdominal da cadeira auto, que fica voltada para a fivela do cinto de segurança do carro.
13. Puxe a alça diagonal para apertá-la firmemente. Certifique-se para que as alças não fiquem torcidas.
14. A posição da cadeira auto deve ser ajustada para a posição 1.

Instalação sem Isofix:

Como alternativa, a cadeira na classe de altura 100–150 também pode ser equipada apenas com o cinto de 3 pontos. A conexão com os conectores Isofix não é obrigatória, mas é recomendada.

Gracias por elegir nuestra silla de coche One360 Pro. Si necesita ayuda con este producto, diríjase a nuestro servicio de atención al cliente.

USO

- Este producto es adecuado para niños con una estatura de 40 a 150 cm.
- **La instalación a contramarcha para niños de 40 a 105 cm** se realiza mediante conectores Isofix y el cinturón Top-Tether. Se sujeta al niño con el cinturón de 5 puntos del asiento infantil abrochado.
- **La instalación en el sentido de la marcha para niños de 76 a 105 cm de altura y edad mínima de 15 meses** se realiza mediante conectores Isofix y el cinturón Top-Tether. Se sujeta al niño con el cinturón de 5 puntos del asiento infantil abrochado.
- **La instalación en el sentido de la marcha para niños de 100 a 150 cm de altura** se realiza con la ayuda de los conectores Isofix. El cinturón Top-Tether no es necesario en esta clase de tamaño. La sujeción del niño se lleva a cabo con el cinturón de 3 puntos del automóvil. Como alternativa, el asiento infantil en la clase de estatura 100–150 también puede montarse solo con el cinturón de 3 puntos. La conexión con los conectores Isofix no es obligatoria, pero se recomienda.

IMPORTANTE

NO UTILICE EL ASIENTO INFANTIL PARA AUTOMÓVIL EN EL SENTIDO DE LA MARCHA HASTA QUE EL NIÑO CUMPLA 15 MESES.

PELIGRO EXTREMO

Se recomienda instalar el asiento infantil en el asiento trasero del vehículo. En el caso de la clase de estatura 40 a 105 cm, NO fije el asiento infantil a contramarcha en el asiento delantero donde exista un airbag, a menos que el airbag se pueda desactivar. Para más información, consulte el manual de instrucciones del vehículo.

NOTA

NOTA (40–105 cm):

Este es un sistema de retención infantil i-Size. Está homologado según el Reglamento n.º 129 para su uso en asientos de vehículos "compatibles con i-Size", tal y como especifica el fabricante del vehículo en el manual de instrucciones. En caso de duda, póngase en contacto con el fabricante del sistema de retención infantil o con el distribuidor.

NOTA (100–150 cm):

Se trata de un asiento elevador i-Size optimizado. Está homologado según el Reglamento n.º 129 para su uso principalmente en las "plazas de asiento i-Size" especificadas por los fabricantes de vehículos en el manual de instrucciones del vehículo. En caso de duda, póngase en contacto con el fabricante del sistema de retención infantil ampliado o con el distribuidor.

En caso de duda, póngase en contacto con el fabricante del asiento para automóvil o con el distribuidor.

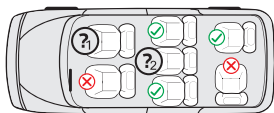

1. Solo si hay conectores Isofix y ganchos del Top-Tether y el asiento es reconocido como compatible con i-Size en el manual del coche. Para el uso adicional a contramarcha, solo si el airbag se puede desactivar.
2. Solo si los conectores Isofix están presentes y el asiento es reconocido como compatible con i-Size en el manual del coche.

La siguiente tabla proporciona información sobre los dispositivos y métodos de fijación:

Clase de estatura	Sentido de montaje	Instalación	Tipo	Protección del niño
40–105 cm	A contra-marcha	Conectores Isofix y Top-Tether	i-Size	Cinturón de 5 puntos del asiento infantil
76–105 cm	En el sentido de la marcha	Conectores Isofix y Top-Tether	i-Size	Cinturón de 5 puntos del asiento infantil
100–150 cm	En el sentido de la marcha	Conectores Isofix y cinturón de seguridad de 3 puntos	Asiento elevador i-Size	Cinturón de 3 puntos del coche
100–150 cm	En el sentido de la marcha	Cinturón de 3 puntos del coche	Asiento elevador i-Size	Cinturón de 3 puntos del coche

ADVERTENCIA

- Lea atentamente estas instrucciones antes de utilizarlo para garantizar la seguridad de su hijo. Conserve estas instrucciones. El incumplimiento de las instrucciones de este manual puede resultar en lesiones graves para su hijo.
- El asiento infantil puede utilizarse con el sistema propio de cinturones de 5 puntos solo para niños de menos de 18 kg de peso y 105 cm de altura.
- El asiento infantil NO puede utilizarse con el sistema de cinturón de 5 puntos para niños con un peso corporal superior a 18 kg y una altura superior a 105 cm.
- El asiento infantil puede instalarse a contramarcha y en el sentido de la marcha con los conectores Isofix y el cinturón Top-Tether. Importante: No instalar en el sentido de la marcha antes de que el niño cumpla 15 meses.
- Para la instalación Isofix: Asegúrese de leer el manual del fabricante del vehículo.
- No utilice puntos de contacto de carga distintos a los descritos en las instrucciones y marcados en el sistema de retención infantil.
- No utilice este asiento infantil en casa. Ha sido diseñado exclusivamente para usar en un coche.
- Nunca deje a su hijo sin vigilancia en el asiento.
- No coloque el asiento infantil a contramarcha en un asiento delantero con el airbag activado. Esto puede provocar lesiones graves o la muerte.
- El asiento infantil debe sustituirse si ha sido sometido a cargas pesadas en caso de un accidente.
- Por razones de seguridad, el asiento infantil también debe estar fijado al vehículo aunque no haya ningún niño en el asiento infantil.
- Asegúrese siempre de que todos los cinturones que sujetan el asiento infantil al vehículo estén bien apretados y que todos los cinturones que sujetan al niño estén adaptados al cuerpo del niño. Asegúrese también de que los cinturones no estén retorcidos.
- Las piezas de equipaje u otros objetos que puedan causar lesiones en caso de colisión deben estar debidamente asegurados.
- Los objetos rígidos y las piezas de plástico de un sistema de retención infantil se deben colocar e instalar de forma que no puedan quedar atrapados por un asiento móvil o una puerta del vehículo.
- Es importante que los cinturones situados más abajo aseguren firmemente la pelvis del niño. Para evitar el riesgo de caídas, su hijo debe tener siempre puesto el cinturón de seguridad.
- Es peligroso realizar cambios o adiciones al producto sin el consentimiento de la autoridad competente. El incumplimiento de las instrucciones de instalación del fabricante del sistema de retención infantil también conlleva riesgos para la seguridad de su hijo.
- Este asiento infantil está diseñado para niños con una altura máxima de 150 cm. Nunca sobrecargue el asiento infantil llevando más de un niño o cargas adicionales en él.
- El sistema de retención infantil no debe utilizarse sin la funda del asiento.
- La funda del asiento no debe sustituirse por otra que no sea la recomendada por el fabricante, esta es una parte integral del rendimiento de la retención.

PIEZAS DEL ASIENTO

Vista frontal

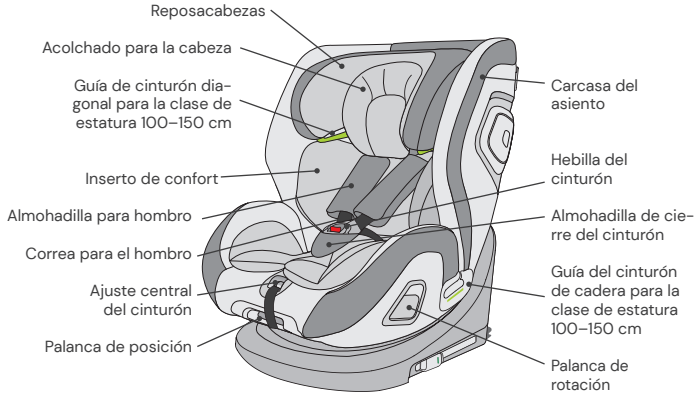

Vista trasera

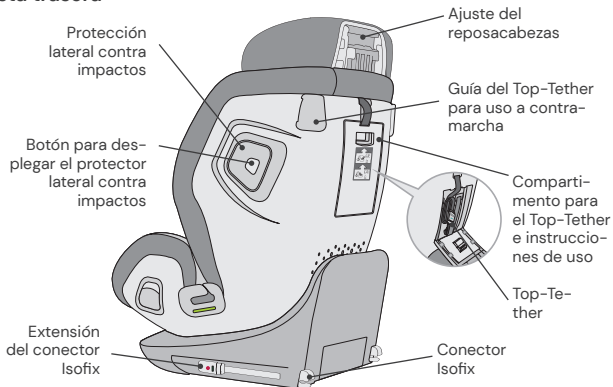

USO DEL ASIENTO INFANTIL PARA AUTOMÓVIL

Ajuste del ángulo de inclinación del asiento infantil para automóvil

- Utilice una mano para accionar la palanca de posición en la parte delantera inferior de la carcasa del asiento.
- Con la otra mano, sostenga la carcasa del asiento y ajuste el ángulo.

El asiento se puede colocar de las siguientes maneras: (Por favor, tenga en cuenta la etiqueta del asiento infantil)

A contramarcha,
estatura 40–75 cm, posición: R1
estatura 76–105 cm, posición: R2

En el sentido de la marcha,
estatura 76–105 cm,
edad mín. 15 meses:
4 posiciones (1 a 4)

En el sentido de la marcha, estatura:
100–150 cm: 1 posición (1)

Rotación del asiento infantil

- El asiento infantil de coche dispone de una palanca de rotación a ambos lados de la carcasa del asiento. Para girar el asiento infantil cuando está instalado, accione la palanca de rotación que tiene delante y gire el asiento infantil hasta que esté orientado en el sentido de la marcha o a contramarcha.
- La posición en el sentido de la marcha es adecuada solo para niños con una edad mínima de 15 meses y una altura mínima de 76 cm. La posición a contramarcha está diseñada para niños de 40 a 105 cm de altura y un peso máximo de 18 kg.
- La posición lateral solo sirve para facilitar la entrada del niño. Esta posición no debe utilizarse durante la conducción.

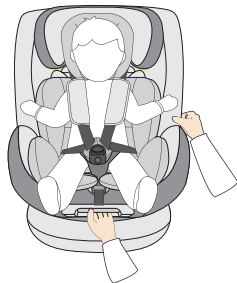

Ajustar el cinturón

- Para soltar el cinturón, presione el botón de ajuste del cinturón de la zona del asiento con una mano. Sujete la hebilla del cinturón con la otra mano y afloje con cuidado las correas que lo sujetan.
- Tire de la lengüeta de ajuste frontal para apretar los cinturones. Asegúrese de que las correas no estén retorcidas.

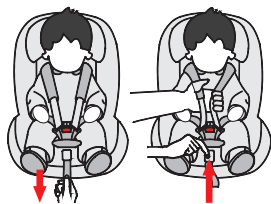

Abrochar/desabrochar el cinturón

- Para desabrochar el cinturón, pulse el botón de la hebilla del mismo, saque las lengüetas de la hebilla y sepárelas.
- Para abrochar el cinturón, primero conecte las dos lengüetas de la hebilla del cinturón de seguridad e insértelas en la hebilla.

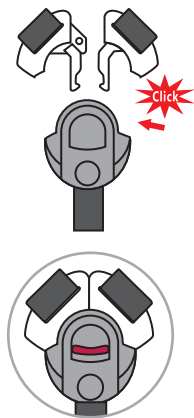

Ajustar el reposacabezas

- Afloje el cinturón y tire de la palanca de ajuste del reposacabezas situada en el respaldo del asiento infantil. Mueva el reposacabezas hasta que encaje a la altura correcta.
- Asegúrese de que las correas de los hombros salgan del asiento infantil justo por encima de los hombros de su hijo.
- Suelte la palanca y asegúrese de que el reposacabezas esté encajado.

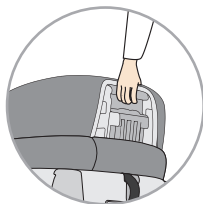

RotationControl

- El botón RotationControl sirve para mejorar el manejo del asiento infantil y está destinado a evitar orientar el asiento infantil hacia delante prematuramente.
- Por favor, indique en el botón RotationControl (parte inferior del asiento para automóvil) si la edad de su hijo es inferior o superior a 15 meses.
- Si el niño tiene menos de 15 meses, solo puede girar el asiento infantil en la posición a contramarcha y lateralmente. La posición en el sentido de la marcha está bloqueada y no puede ser utilizada por niños menores de 15 meses.
- Si la edad es superior a los 15 meses y la estatura es superior a los 76 cm, el asiento infantil también puede utilizarse en la posición del sentido de la marcha. Para ello, ajuste el botón RotationControl.
- Se recomienda utilizar el asiento infantil a contramarcha durante el mayor tiempo posible, pero al menos hasta que el niño cumpla 15 meses y mida al menos 76 cm.

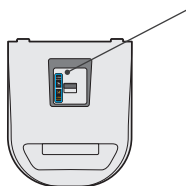

Ejemplo de ilustración
Parte inferior asiento
infantil



Top-Tether para la serie de alturas 40–105 cm

- Retire el Top-Tether del compartimento de almacenamiento.
- Para soltar el Top-Tether, presione el botón gris con una mano y tire del lado del anclaje del cinturón hasta la longitud deseada con la otra mano.
- Para fijar el Top-Tether, cuelgue el anclaje en el punto de fijación del asiento del coche y tire de él lo más fuerte posible. El indicador no estará verde hasta que se ajuste el cinturón lo suficiente.
- Si se utiliza el asiento infantil a contramarcha, el Top-Tether debe pasarse por la guía del Top-Tether situada en el lateral del asiento infantil. Lo ideal es utilizar la guía para el interior de su vehículo para asegurar la rotación a la puerta del coche y facilitar la entrada y salida.
- El cinturón Top-Tether solo es necesario para la clase de alturas 40–105 cm. En la clase de alturas 100–150 cm, puede guardar el cinturón Top-Tether en el compartimento de almacenamiento.

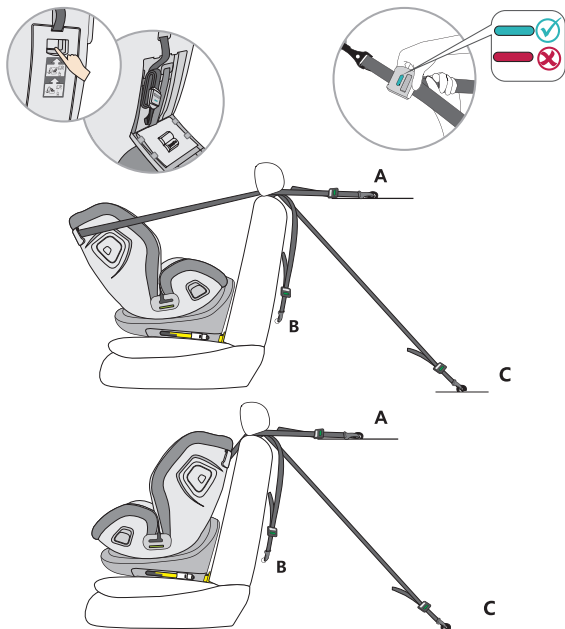

Conectores Isofix

- Pulse los dos botones laterales del conector Isofix para ampliar la longitud de los conectores Isofix.
- Pase los soportes Isofix por los conectores Isofix del asiento del coche y encájelos.
- Empuje el asiento infantil firmemente contra el respaldo del asiento de coche. Asegúrese de que ambos indicadores Isofix estén en verde.

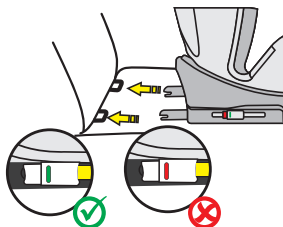

Protectores contra impactos laterales

- A ambos lados del asiento infantil se encuentran instalados protectores contra impactos laterales desplegados.
- Por favor, presione hacia fuera el protector situado en el lado de la puerta del coche pulsando el botón interior (marcado en rojo). El protector dirigido hacia el interior no tiene que desplegarse.
- Para plegar el protector, presione el botón interior y también el protector. Suelte el botón interior para mantener el protector plegado.

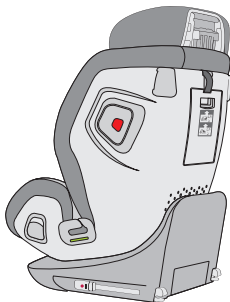

Guardar el arnés de 5 puntos de anclaje para la clase de estatura 100–150 cm

- Abra el compartimento de almacenamiento en la parte trasera del asiento infantil de coche y descuelgue las almohadillas para el hombro de los ganchos (fig. A). Abra las almohadillas para el hombro en los botones de presión para poder retirarlas completamente del asiento infantil (fig. B). Retire también la almohadilla de la hebilla del cinturón de seguridad.
- Afloje el sistema de correas hasta la longitud máxima.
- Guarde el cinturón Top-Tether en el compartimento de almacenamiento de la parte trasera del asiento infantil.
- Abra la funda en la zona trasera desabrochando los botones y pliéguela. Doble también la parte inferior de la funda del reposacabezas hacia un lado (fig. C).
- Abra el sistema de arnés y coloque las correas de los hombros detrás de la funda.
- Retire con cuidado la funda de la zona del asiento para poder pasar la hebilla del cinturón de seguridad a través de la abertura de la cubierta del asiento.
- Introduzca las lengüetas de la hebilla del cinturón en la hebilla del cinturón y guárdela en el hueco de la zona del asiento (fig. D).
- Vuelva a colocar la funda sobre la zona del asiento, asegurándose de que la esta se sitúa en su muesca.
- Doble la parte inferior de la funda del reposacabezas, vuelva a doblar la funda del respaldo y ciérrela con sus botones de presión.
- Guarde las almohadillas retiradas en un lugar seguro para su uso posterior.

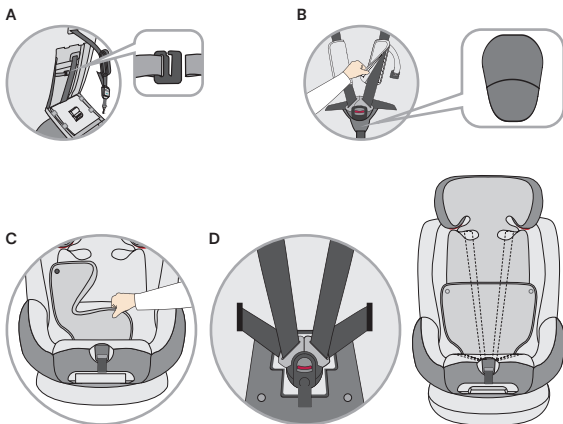

Acolchado para la cabeza e inserto de confort

- El acolchado para la cabeza y el inserto de confort están diseñados para bebés con una estatura de 40 a 75 cm.
- Por favor, retire ambos insertos en cuanto su hijo haya superado la estatura especificada.

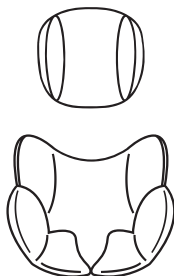

LIMPIEZA

Para garantizar una larga vida útil de su asiento infantil de coche, no utilice disolventes ni productos de limpieza abrasivos o agresivos para limpiarlo. Compruebe la resistencia del tejido y de las costuras después de cada lavado. Cuando lave el tejido, siga cuidadosamente las instrucciones de la etiqueta (véase a continuación).



Lavar a 30 °C,
ciclo de lavado delicado



NO
planchar



NO
utilizar lejía



NO
limpiar en seco



Secado en secadora a
baja temperatura

MANTENIMIENTO

Compruebe regularmente el estado del producto para detectar posibles daños. En caso de daños, el asiento infantil no debe seguir utilizándose y debe guardarse fuera del alcance de los niños.

INSTALACIÓN DEL ASIENTO INFANTIL

1) Clase de estatura 40–105 cm, máx. 18 kg, a contramarcha

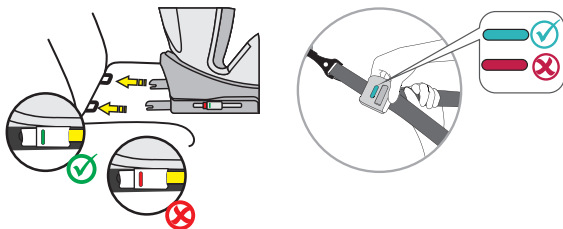
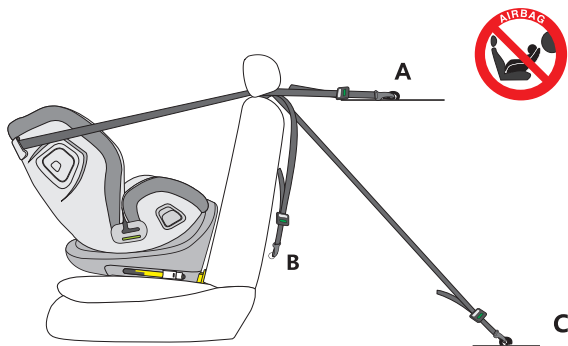

1. Ajuste la edad de su hijo en el botón RotationControl.
2. Coloque el asiento infantil de coche en la posición de inclinación máxima y gírelo de modo que apunte a la posición de asiento R1 40–75 cm a contramarcha. Si la altura de su hijo supera los 75 cm, cambie a la posición de asiento R2 - 76–105 cm.
3. Pulse los dos botones laterales del conector Isofix para ampliar la longitud de los conectores Isofix.
4. Pase los soportes Isofix por los conectores Isofix del asiento del coche y encájelos.
5. Empuje el asiento infantil firmemente contra el respaldo del asiento de coche. Asegúrese de que ambos indicadores Isofix estén en verde.
6. Saque el Top-Tether del compartimento de almacenamiento y extiéndalo en toda su longitud.
7. El cinturón Top-Tether debe pasar por la guía Top-Tether situada en el lateral del asiento infantil. Lo ideal es utilizar la guía para el interior de su vehículo para asegurar la rotación a la puerta del coche y facilitar la entrada y salida.
8. Enganche el Top-Tether al gancho correspondiente del automóvil (por ejemplo, en la parte trasera del asiento del automóvil o en el maletero. Tenga en cuenta el manual de instrucciones de su vehículo).
9. Tense el Top-Tether hasta que el indicador del Top-Tether esté en verde.
10. Para sentar cómodamente a su hijo, gire el asiento infantil hacia la puerta del automóvil.
11. Suelte la hebilla del asiento infantil y coloque los cinturones en la parte exterior del asiento.
12. Coloque al niño en el asiento infantil.
13. Ajuste la altura del reposacabezas como se ha descrito anteriormente.
14. Cierre de nuevo la hebilla del cinturón hasta que encaje de forma audible.
15. Tire de la lengüeta de ajuste frontal para apretar los cinturones. Asegúrese de que las correas no estén retorcidas.
16. Gire el asiento a la posición orientada hacia atrás. Compruebe que el asiento infantil esté bloqueado en esta posición.

INSTALACIÓN DEL ASIENTO INFANTIL

2) Clase de estatura 76–105 cm, mín. 15 meses, máx. 18 kg, en el sentido de la marcha

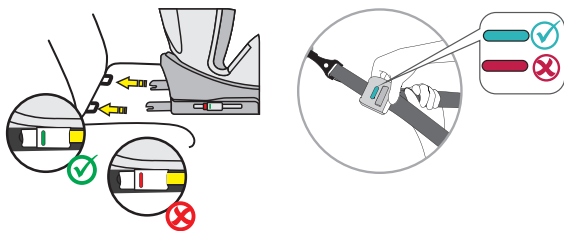
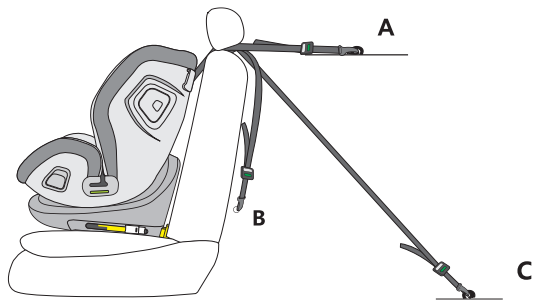

IMPORTANTE: NO UTILICE EL ASIENTO INFANTIL PARA AUTOMÓVIL EN EL SENTIDO DE LA MARCHA HASTA QUE EL NIÑO CUMPLA 15 MESES.

1. Ajuste la edad de su hijo en el botón RotationControl.
2. Pulse los dos botones laterales del conector Isofix para ampliar la longitud de los conectores Isofix.
3. Pase los soportes Isofix por los conectores Isofix del asiento del coche y encájelos.
4. Empuje el asiento infantil firmemente contra el respaldo del asiento de coche. Asegúrese de que ambos indicadores Isofix cambien a verde.
5. Saque el Top-Tether del compartimento de almacenamiento y extiéndalo en toda su longitud.
6. Enganche el Top-Tether al gancho correspondiente del automóvil (por ejemplo, en la parte trasera del asiento del automóvil o en el maletero. Tenga en cuenta el manual de instrucciones de su vehículo).
7. Tense el Top-Tether hasta que el indicador del Top-Tether esté en verde.
8. Suelte la hebilla del asiento infantil y coloque los cinturones en la parte exterior del asiento.
9. Coloque al niño en el asiento infantil.
10. Ajuste la altura del reposacabezas como se ha descrito anteriormente.
11. Cierre de nuevo la hebilla del cinturón hasta que encaje de forma audible.
12. Tire de la lengüeta de ajuste frontal para apretar los cinturones. Asegúrese de que las correas no estén retorcidas.
13. El asiento infantil tiene cuatro posiciones de asiento ajustables en el sentido de la marcha.

INSTALACIÓN DEL ASIENTO INFANTIL

3) Clase de estatura 100–150 cm, en el sentido de la marcha

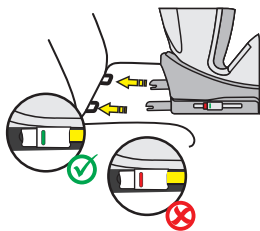
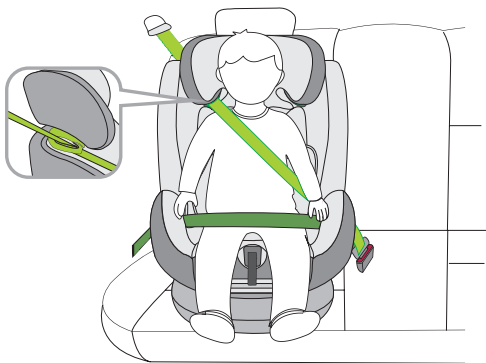

1. El arnés de 5 puntos de anclaje y el cinturón Top-Tether del asiento infantil de coche deben guardarse como se ha descrito anteriormente. Estos no son necesarios en esta clase de estatura.
2. Pulse los dos botones laterales del conector Isofix para ampliar la longitud de los conectores Isofix.
3. Pase los conectores Isofix por los soportes Isofix del asiento del coche y encájelos en su sitio.
4. Empuje el asiento infantil firmemente contra el respaldo del asiento del coche. Asegúrese de que ambos indicadores Isofix cambien a verde.
5. Pase el cinturón diagonal del cinturón de 3 puntos del automóvil por la guía del cinturón diagonal del reposacabezas del asiento infantil para el automóvil.
6. Pase el cinturón de cadera del cinturón de 3 puntos del automóvil a través de la primera guía del cinturón de cadera en la zona del asiento del niño.
7. Para sentar cómodamente a su hijo, gire el asiento infantil hacia la puerta del automóvil.
8. Coloque al niño en el asiento infantil.
9. Ajuste la altura del reposacabezas de manera que la cabeza del niño quede completamente dentro del reposacabezas y el cinturón diagonal salga por la guía del cinturón a la altura de los hombros del niño.
10. Gire el asiento a la posición en el sentido de la marcha. Compruebe que el asiento infantil esté bloqueado en esta posición.
11. Cierre la hebilla del cinturón de 3 puntos hasta que oiga un clic.
12. Asegúrese de que tanto el cinturón diagonal como el cinturón de cadera pasan por la segunda guía del cinturón de cadera del asiento infantil, que está orientada hacia la hebilla del cinturón de seguridad del automóvil.
13. Tire de la correa diagonal para apretarla firmemente. Asegúrese de que los cinturones no estén retorcidos.
14. La posición del asiento debe ajustarse a la posición 1.

Instalación sin Isofix:

Como alternativa, el asiento infantil en la clase de estatura 100–150 también puede montarse solo con el cinturón de 3 puntos. La conexión con los conectores Isofix no es obligatoria, pero se recomienda.

Thank you for choosing our One360 Pro infant car seat. If you need help with this product, please contact our customer service.

HOW TO USE

- This product is suitable for children with a height of 40 to 150 cm.
- **Installation is rear-facing from 40 to 105 cm body height** using the Isofix connectors and the Top-Tether belt. The child is strapped in with the 5-point belt of the child car seat.
- **Forward-facing installation from 76 to 105 cm body height and a minimum age of 15 months** with the aid of the Isofix connectors and the Top-Tether belt. The child is strapped in with the child car seat's 5-point belt.
- **Forward-facing installation from 100 to 150 cm body height** is carried out with the aid of the Isofix connectors. The Top-Tether strap is not needed in this size class. The child is strapped in with the car's 3-point seat belt. Alternatively, the child car seat in the 100-150 cm size class can also be fitted with the 3-point seat belt only. Attaching the seat with the Isofix connectors is not absolutely essential but is recommended.

IMPORTANT

DO NOT USE THE CHILD CAR SEAT FACING IN THE DIRECTION OF TRAVEL UNTIL THE CHILD HAS REACHED THE AGE OF 15 MONTHS.

EXTREME DANGER

We recommend installing the child car seat on the rear seat of the vehicle. DO NOT attach the child car seat for rear-facing use in the 40 to 105 cm height class to the front seat where there is an airbag. It may be used on the front seat if the airbag can be deactivated. Please refer to the vehicle manual for more information on this.

PLEASE NOTE

NOTE (40-105 cm):

This is an i-Size child restraint system. It is approved under Regulation No 129 for use in 'i-Size compatible' vehicle seats as specified by the vehicle manufacturer in the vehicle owner's manual. In cases of doubt, please contact the manufacturer of the child restraint system or the dealer.

NOTE (100-150 cm):

This is an optimised i-Size children's booster seat. It is approved under Regulation no. 129 for use primarily in "i-Size vehicle seats" as specified by vehicle manufacturers in the vehicle owner's manual. If in doubt, contact either the manufacturer of the extended child restraint system or the dealer.

If you have any doubts, please contact the car seat manufacturer or the retailer.



1. Only if Isofix connectors and a top tether hook are available and the seat is recognised as i-Size compatible in the car manual. For rear-facing use additionally only if the airbag can be deactivated.
2. This only applies if Isofix connectors are available and the seat is indicated as i-Size compatible in the vehicle manual.

The following table provides information about the fastening devices and methods:

Size class	Installation direction	Installation	Type	Child safety device
40-105 cm	Rear-facing	Isofix connectors & Top-Tether	i-Size	5-point seatbelt for the child seat
76-105 cm	Forward-facing	Isofix connectors & Top-Tether	i-Size	5-point seatbelt for the child seat
100-150 cm	Forward-facing	Isofix connectors & 3-point car seat belt	i-Size Booster seat	3-point car seat belt
100-150 cm	Forward-facing	3-point car seat belt	i-Size Booster seat	3-point car seat belt

WARNING

- Please read through these instructions carefully before use in order to guarantee the safety of your child. Retain the manual. Non-compliance with the instructions in this manual may result in serious injuries to your child.
- The child seat can only be used with its own 5-point belt system for children who weigh under 18 kg and are less than 105 cm in height.
- The child seat CANNOT be used with its own 5-point belt system for children who weigh over 18 kg and are taller than 105 cm.
- The child seat can be installed rear-facing or forward-facing with the Isofix connectors and the Top-Tether belt. Important: Do not install the child car seat in a forward-facing position until the child is at least 15 months old.
- For Isofix installation: Be sure to read the car manufacturer's manual.
- Do not use load-bearing contact points other than those described in the instructions and indicated in the child restraint system.
- Do not use this child car seat at home. It has been designed exclusively for use in a car.
- Do not leave your child unsupervised in the seat at any time.
- Do not place the rear-facing child car seat on the front seat with an activated airbag. This could lead to serious injuries or death.
- The child seat must be replaced if it is exposed to heavy impact in an accident.
- For safety reasons, the child car seat must be secured in the vehicle even when there is no child sitting in the child car seat.
- Always make sure that all belts that attach the child car seat to the vehicle are secure and that all belts that restrain the child are adjusted to fit the child's body. Ensure that the belts are not twisted.
- Items of luggage or other objects that could cause injury in the event of a collision must be properly secured.
- The rigid items and plastic parts of a child restraint system must be positioned and installed so that they cannot get caught by a movable seat or a vehicle door.
- It is important that belts that sit low hold the child's pelvis firmly in place. To avoid the risk of falling, your child should always be strapped in.
- It is dangerous to make changes or additions to the product without approval from the responsible authority. Non-compliance with the installation instructions provided by the manufacturer of the child restraint system may also present risks to the safety of your child.
- This child seat is designed for children with a maximum height of 150 cm. Never overload the child seat by transporting more than one child or additional loads in it.
- The child restraint system must not be used without the seat cover.
- The seat cover must not be replaced by a cover other than that recommended by the manufacturer, as this seat cover is an important component of the restraint performance.

SEAT PARTS

Front view

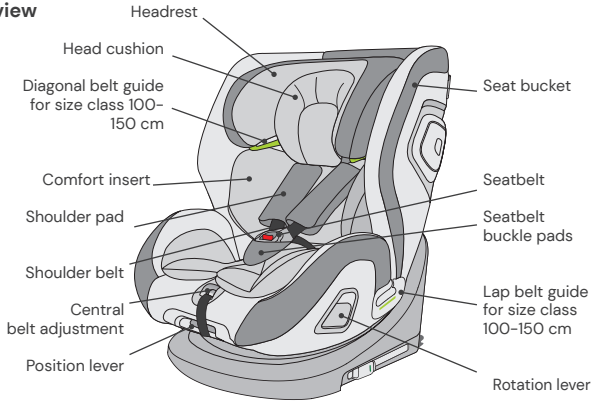

Rear view

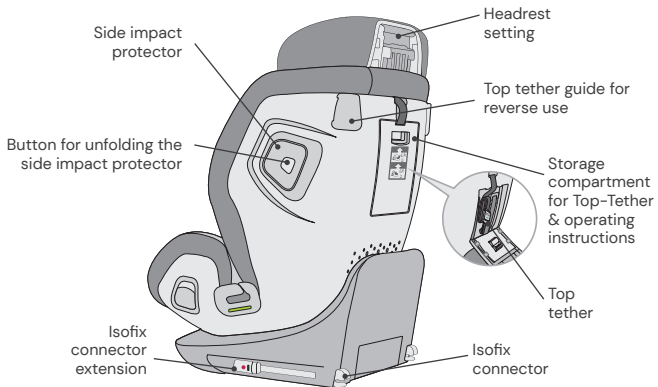

USING THE CHILD CAR SEAT

Setting the child car seat tilt angle

- Operate the position lever on the lower front of the seat bucket with one hand.
- Hold the seat pan with the other hand and adjust the angle.

The following seat positions are possible:
(Please see the label on the child car seat)

Rear-facing,
Body height 40-75 cm, position: R1
Body height 76-105 cm, position: R2

Forward-facing,
Height 76-105 cm,
min. 15 months:
4 positions (1-4)

Forward facing, body size:
100-150 cm: 1 position (1)

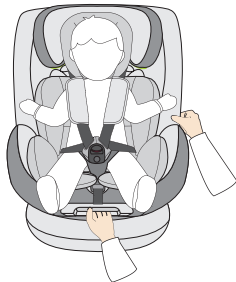

Turning the child car seat

- The child car seat has a rotation lever on both sides of the seat shell. To rotate the child car seat when it is installed, operate the rotation lever facing you and rotate the child car seat to the rear or forward-facing position.
- The forward-facing position is only suitable for children with a minimum age of 15 months and a minimum height of 76 cm. The rear-facing position is designed for children from 40 to 105 cm tall and a maximum weight of 18 kg.
- The side position is only intended to facilitate the child's entry. This position must not be used while driving.



Adjusting the belt

- To loosen the belt, press the belt adjustment button in the seat area with one hand. Hold the belt buckle with the other hand and carefully loosen the attached straps.
- Pull the front adjustment strap to tighten the belts. Ensure that the straps are not twisted.



Opening/closing the belt

- To unlock the belt, press the button on the belt buckle, pull out the buckle tongues and separate them.
- To lock the belt, first, connect both tongues of the buckle and then insert them together into the belt buckle.

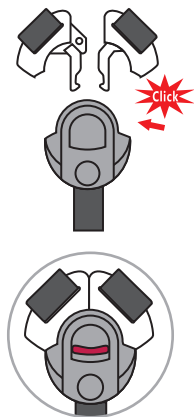

Adjusting the head support

- Release the belt and pull the lever to adjust the headrest on the back of the child car seat. Move the headrest until it engages at the correct height.
- Make sure the shoulder straps are positioned just above your child's shoulders when they come out of the child car seat.
- Release the lever and ensure that the head support is engaged.

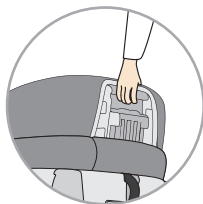

RotationControl

- The RotationControl knob is a control aid and is intended to prevent premature forward-facing use of the child car seat.
- Please indicate on the RotationControl button (bottom of the child car seat) whether your child's age is below or above 15 months.
- If the child is under 15 months old, you can only rotate the child car seat into the rear-facing and side-facing position. The forward-facing position is locked and cannot be used for children under 15 months.
- If your child is over 15 months old and over 76 cm tall, the car seat can also be used in the forward-facing position. The RotationControl knob must be turned for this to be possible.
- We recommend using the child car seat rear-facing for as long as possible, but at least until the child is 15 months old and 76 cm tall.

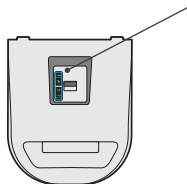

Example illustration
Underside of child seat



Top tether for size range 40-105 cm

- Remove the top tether from the storage compartment.
- To release the top tether, press the grey button with one hand and pull the side of the belt anchor to the required length with the other hand.
- To fix the top tether, clip the anchor to the fixing point on the car seat and pull it as tight as possible. The display does not turn green until the belt is tightened sufficiently.
- When using the child car seat rearward facing, the top tether strap must be threaded through the top tether guide on the side of the child car seat. Ideally, use the guide towards the interior of your car to ensure rotation to the car door for easy entry and exit.
- The Top-Tether strap is only necessary for the size range 40-105 cm. In the 100-150 cm size class, you can stow the Top-Tether strap back in the storage compartment.

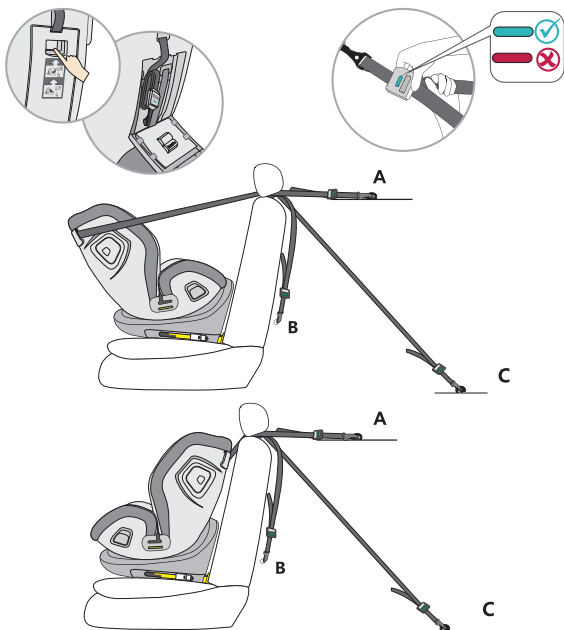

Isofix connectors

- Press the two lateral Isofix connector buttons in order to extend the length of the Isofix connectors.
- Guide the Isofix connectors onto the Isofix anchor points on the seat of the vehicle and ensure that they lock into position.
- Push the child car seat in until it rests securely against the backrest of the seat of the vehicle. Ensure that both Isofix indicators are showing green.

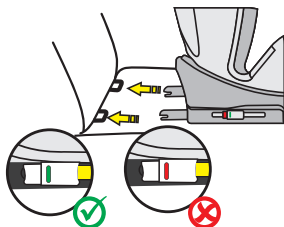

Side impact protection

- There are fold-out side impact protectors on both sides of the child car seat.
- Please push out the protector located on the car door side by pressing the inner button (marked red). The protector on the inside does not have to be folded out.
- To fold in the protector, press the inner button while pushing on the protector. Release the inner button to keep the protector folded in.

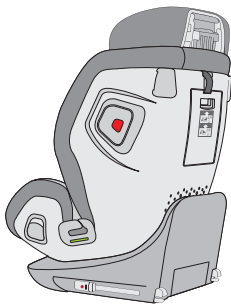

Stowing the 5-point seat belt for size class 100-150 cm

- Open the storage compartment on the back of the child car seat and unthread the shoulder pads from their hooks (fig. A). Open the shoulder pads by their press studs so that you can completely remove the shoulder pads from the child seat (Fig. B). Also remove the seat belt buckle pad.
- Loosen the belt system to the maximum length.
- Stow the Top-Tether belt in the storage compartment at the back of the child car seat.
- Open the cover in the back area at its press studs and fold it away. Also fold the lower part of the headrest cover to the side (Fig. C).
- Open the harness system and bring the shoulder straps behind the cover.
- Carefully pull off the cover in the seat area so that you can pass the seat belt buckle through the opening in the seat cover.
- Insert the belt buckle tongues into the belt buckle and stow it in the recess in the seat area (Fig. D).
- Put the cover back over the seat area, making sure that the cover is in its slot.
- Fold back the lower part of the headrest cover and fold up the backrest cover again and close it with its press studs.
- Keep the removed pads in a safe place for later use.

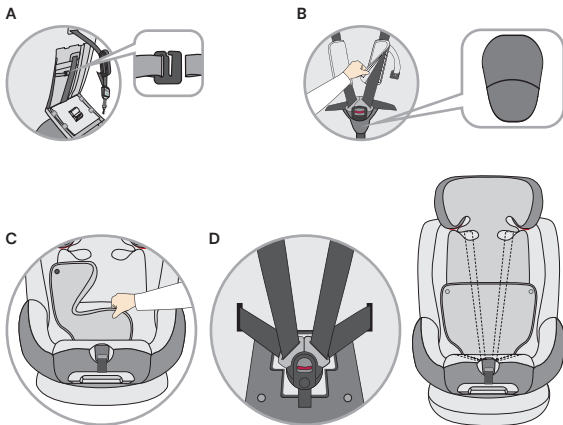

Head cushion & comfort insert

- The head cushion and comfort insert are designed for babies with a body height of 40-75 cm.
- Please remove both inserts as soon as your child has exceeded the specified body size.

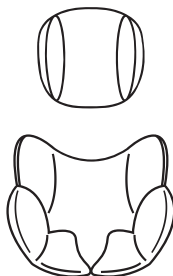

CLEANING

To guarantee the long-term usage of your child car seat, do not use any solvents, abrasive cleaners or aggressive cleaning agents to clean the car seat. Check the stability of the fabric and of the seams after each wash. When washing the fabric, carefully follow the instructions on the label (see below).



Wash at 30 °C,
gentle wash cycle



DO NOT
iron



DO NOT
bleach



DO NOT
dry clean



Tumble dry at low
temperature

MAINTENANCE

Regularly check the condition of the product for possible damage. In the event of damage, the child car seat must no longer be used and must be stored out of the reach of children.

INSTALLATION OF THE CHILD CAR SEAT

1) Size class 40-105 cm, max. 18 kg, rear-facing

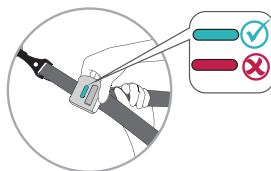
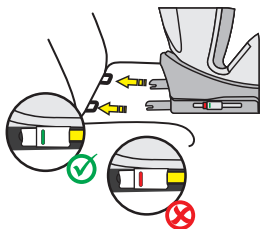
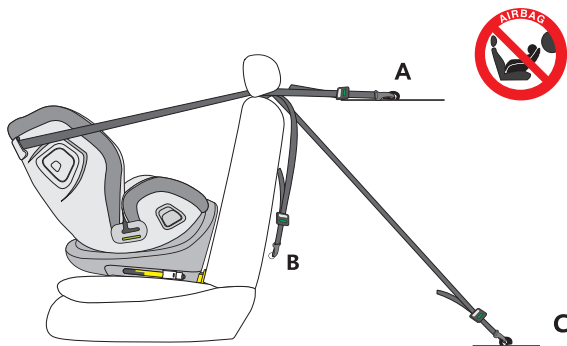

1. Set the age of your child on the RotationControl knob.
2. Adjust the child car seat to the maximum reclining position and turn it so that it points to the R1 - 40-75 cm seating position in rear-facing orientation. If your child's height exceeds 75 cm, please change to the seat position R2 - 76-105 cm.
3. Press the two lateral Isofix connector buttons in order to extend the length of the Isofix connectors.
4. Guide the Isofix connectors onto the Isofix anchor points on the seat of the vehicle and ensure that they lock into position.
5. Push the child car seat in until it rests securely against the backrest of the seat of the vehicle. Ensure that both Isofix indicators are showing green.
6. Take the top tether out of the storage compartment and extend it to its full length.
7. The Top-Tether belt must be threaded through the Top-Tether guide on the side of the child car seat. Ideally, use the guide towards the interior of your car to ensure rotation to the car door for easy entry and exit.
8. Clip the top tether onto the hook provided in your car (e.g. on the back of the car seat or in the boot. Please consult your car manual for this).
9. Tighten the top tether until the display on the top tether turns green.
10. When placing your child in the child car seat, turn the car seat towards the car door for convenience.
11. Unfasten the belt buckle on the child car seat and place the belts on the outside of the seat.
12. Put your child in the child car seat.
13. Adjust the height of the headrest as described above.
14. Fasten the belt buckle again until you hear a click.
15. Pull the front adjustment strap to tighten the belts. Ensure that the straps are not twisted.
16. Turn the seat into the rear-facing position. Check that the child car seat is locked in this position.

INSTALLATION OF THE CHILD CAR SEAT

2) Height class 76-105 cm, min. 15 months, max. 18 kg, forward-facing

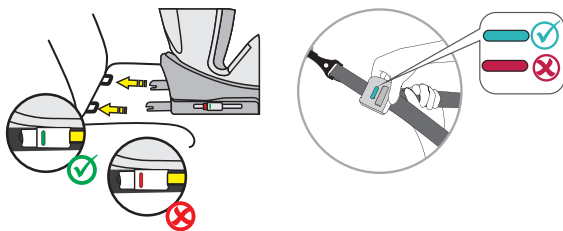
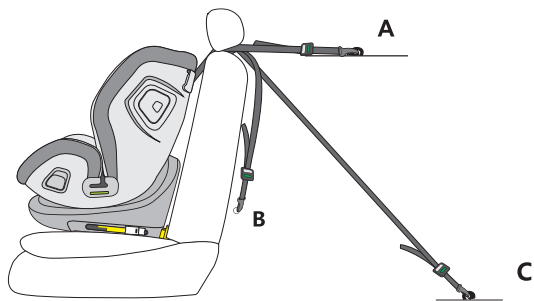

IMPORTANT: DO NOT USE THE CHILD CAR SEAT IN THE DIRECTION OF TRAVEL UNTIL THE CHILD IS AT LEAST 15 MONTHS OLD.

1. Set the age of your child on the RotationControl knob.
2. Press the two lateral Isofix connector buttons in order to extend the length of the Isofix connectors.
3. Guide the Isofix connectors onto the Isofix anchor points on the seat of the vehicle and ensure that they lock into position.
4. Push the child car seat in until it rests securely against the backrest of the car seat. Ensure that both Isofix indicators are switched to green.
5. Take the top tether out of the storage compartment and extend it to its full length.
6. Clip the top tether onto the hook provided in your car (e.g. on the back of the car seat or in the boot. Please consult your car manual for this).
7. Tighten the top tether until the display on the top tether turns green.
8. Unfasten the belt buckle on the child car seat and place the belts on the outside of the seat.
9. Put your child in the child car seat.
10. Adjust the height of the headrest as described above.
11. Fasten the belt buckle again until you hear a click.
12. Pull the front adjustment strap to tighten the belts. Ensure that the straps are not twisted.
13. When facing in the direction of travel, the child car seat offers four adjustable seat positions.

INSTALLATION OF THE CHILD CAR SEAT

3) Size class 100–150 cm, forward-facing

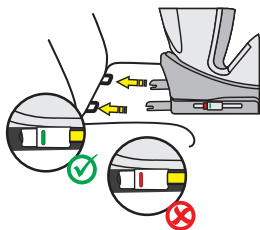
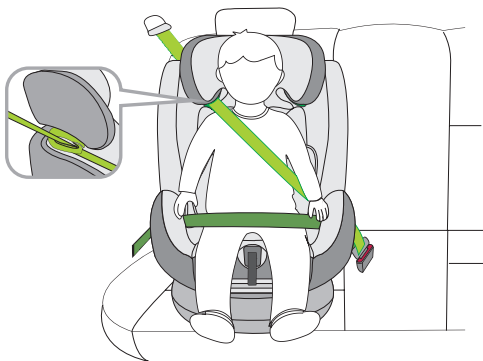

1. The 5-point seat belt and top-tether harness of the child car seat must be stowed as previously described. These are not needed in this size class.
2. Press the two lateral Isofix connector buttons in order to extend the length of the Isofix connectors.
3. Guide the Isofix connectors to the Isofix anchor points on the car seat and snap them into place.
4. Push the child car seat in until it rests securely against the backrest of the car seat. Ensure that both Isofix indicators are switched to green.
5. Thread the diagonal belt of the 3-point seat belt in the car through the diagonal belt guide on the headrest of the child car seat.
6. Thread the lap belt of the car's 3-point seat belt through the first lap belt guide in the seat area of the child car seat.
7. When placing your child in the child car seat, turn the car seat towards the car door for convenience.
8. Put your child in the child car seat.
9. Adjust the height of the headrest so that the child's head is fully in the headrest and the diagonal belt comes out through the belt guide at the level of the child's shoulders.
10. Turn the seat into the forward-facing position. Check that the child car seat is locked in this position.
11. Close the belt buckle of the 3-point seat belt until you hear a click.
12. Make sure that both the diagonal belt and the lap belt run through the second lap belt guide on the child car seat which faces the car's seat belt buckle.
13. Pull on the diagonal strap to tighten it. Make sure that the straps are not twisted.
14. The seat position must be set to position 1.

Installation without Isofix:

Alternatively, the child car seat in the 100-150 cm size class can also be fitted with the 3-point seat belt only. Attaching the seat with the Isofix connectors is not absolutely essential but is recommended.

Merci d'avoir choisi notre siège auto pour enfant One360 Pro. Si vous avez besoin d'aide avec ce produit, veuillez contacter notre service clientèle.

UTILISATION

- Ce produit convient aux enfants d'une taille de 40 à 150 cm.
- **L'installation en position dos à la route pour les enfants de 40 à 105 cm** se fait à l'aide des connecteurs Isofix et de la sangle Top Tether. L'enfant est attaché à l'aide du harnais 5 points du siège auto pour enfant.
- **L'installation en position face à la route pour les enfants de 76 à 105 cm et d'un âge minimal de 15 mois** se fait à l'aide des connecteurs Isofix et de la sangle Top Tether. L'enfant est attaché à l'aide du harnais 5 points du siège auto pour enfant.
- **L'installation en position face à la route pour les enfants de 100 à 150 cm** se fait à l'aide des connecteurs Isofix. La sangle Top Tether n'est pas nécessaire pour cette catégorie de taille. L'enfant est attaché à l'aide de la ceinture à 3 points de la voiture. Il est également possible, pour les enfants dans la catégorie de taille 100 à 150 cm, d'attacher le siège auto uniquement à l'aide de la ceinture à 3 points. Une fixation à l'aide des connecteurs Isofix n'est pas obligatoire, mais elle est recommandée.

IMPORTANT

NE PAS UTILISER LE SIÈGE AUTO POUR ENFANT DANS LA POSITION FACE À LA ROUTE SI L'ENFANT N'A PAS ENCORE ATTEINT L'ÂGE DE 15 MOIS RÉVOLUS.

DANGER EXTRÊME

Il est recommandé d'installer le siège auto pour enfant à l'arrière du véhicule. Ne PAS fixer le siège auto pour enfant en position dos à la route pour la catégorie de taille de 40 à 105 cm à un siège passager avant si celui-ci est équipé d'un airbag. Il est possible de placer le siège dans cette position si l'airbag est désactivé. Lire attentivement le manuel d'utilisation du véhicule à ce sujet.

REMARQUE

REMARQUE (40 – 105 cm) :

il s'agit d'un dispositif de retenue pour enfants i-Size. Il est homologué conformément au règlement n° 129 pour une utilisation dans avec des sièges de véhicules « compatibles i-Size », tel qu'indiqué par le constructeur automobile dans le manuel d'utilisation du véhicule. En cas de doute, adressez-vous au constructeur du dispositif de retenue pour enfant, ou au revendeur.

REMARQUE (100 – 150 cm) :

il s'agit d'un rehausseur pour enfant i-Size optimisé. Il est homologué conformément au règlement n° 129 pour une utilisation principalement avec des « sièges i-Size », tel qu'indiqué par les constructeurs automobiles dans le manuel d'utilisation du véhicule. En cas de doute, adressez-vous au constructeur du dispositif de retenue pour enfant amélioré, ou au revendeur.

En cas de doute, veuillez vous adresser au fabricant du siège auto ou au revendeur.

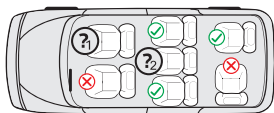

1. Uniquement si des connecteurs Isofix et un crochet Top Tether sont disponibles et si le siège est reconnu comme compatible i-Size dans le manuel du véhicule. En cas d'utilisation en position dos à la route, mais uniquement si l'airbag peut être désactivé.
2. Uniquement si des connecteurs Isofix sont présents et si le siège est reconnu comme compatible i-Size dans le manuel du véhicule.

Le tableau suivant contient des informations sur les dispositifs et les méthodes de fixation :

Catégorie de taille	Position	Installation	Type	Système d'attache de l'enfant
40 – 105 cm	Dos à la route	Connecteurs Isofix et Top Tether	i-Size	Harnais 5 points du siège auto pour enfant
76 – 105 cm	Face à la route	Connecteurs Isofix et Top Tether	i-Size	Harnais 5 points du siège auto pour enfant
100 – 150 cm	Face à la route	Connecteurs Isofix et ceinture à 3 points du véhicule	Siège réhausseur i-Size	Ceinture à 3 points du véhicule
100 – 150 cm	Face à la route	Ceinture à 3 points du véhicule	Siège réhausseur i-Size	Ceinture à 3 points du véhicule

AVERTISSEMENT

- Veuillez lire attentivement ces instructions avant utilisation afin de garantir la sécurité de votre enfant. Conservez les instructions. Le non-respect des instructions de ce manuel peut entraîner des blessures graves pour votre enfant.
- Le siège auto pour enfant peut être utilisé avec son propre système de ceinture à 5 points uniquement pour les enfants pesant moins de 18 kg et mesurant moins de 105 cm.
- Le siège pour enfant NE peut PAS être utilisé avec le système de ceinture à 5 points pour les enfants pesant plus de 18 kg et mesurant plus de 105 cm.
- Le siège pour enfant peut être installé en position face ou dos à la route à l'aide des connecteurs Isofix et de la ceinture Top Tether. Important : ne pas installer le siège face à la route tant que l'enfant n'a dépassé l'âge de 15 mois révolus.
- Pour l'installation Isofix : veillez à lire le manuel du constructeur automobile.
- Ne pas utiliser de points de contact porteurs autres que ceux décrits dans les instructions et marqués dans le dispositif de retenue pour enfants.
- Ne pas utiliser pas ce siège auto pour enfant à la maison. Il a été exclusivement conçu pour être utilisé dans une voiture.
- Ne laissez jamais votre enfant sans surveillance sur le siège auto.
- Ne pas placer le siège auto pour enfant dos à la route sur un siège passager avant dont l'airbag est activé. Cela peut entraîner des blessures graves allant jusqu'à la mort.
- Le siège auto pour enfant doit être remplacé s'il a été soumis à de fortes contraintes lors d'un accident.
- Pour des raisons de sécurité, le siège auto pour enfant doit être fixé dans le véhicule même si aucun enfant n'y est installé.
- Assurez-vous toujours que toutes les sangles qui maintiennent le siège auto pour enfant fixés dans le véhicule sont bien serrées et que toutes les sangles qui retiennent l'enfant sont ajustées au corps de l'enfant. Veillez également à ce que les sangles ne soient pas tordues.
- Les bagages ou autres objets susceptibles de causer des blessures en cas de collision doivent aussi être correctement fixés.
- Les objets rigides et les éléments en plastique d'un dispositif de retenue pour enfants doivent être placés et installés de manière à ne pas pouvoir être coincés par un siège en mouvement ou une porte de véhicule.
- Il est important que les sangles du bas maintiennent fermement le bassin de l'enfant. Pour éviter le risque de chute, votre enfant doit toujours être attaché.
- Il est dangereux d'apporter des modifications ou des ajouts au produit sans l'approbation préalable de l'autorité compétente. Le non-respect des instructions d'installation du fabricant du dispositif de retenue pour enfant présente également des risques pour la sécurité de votre enfant.
- Ce siège pour enfant a été conçu pour les enfants jusqu'à une taille maximale de 150 cm. Ne surchargez jamais le siège enfant en transportant plus d'un enfant, ou des charges supplémentaires, à l'intérieur.
- Le dispositif de retenue pour enfant ne doit pas être utilisé sans la housse du siège.
- La housse du siège ne doit pas être remplacée par une autre que celle recommandée par le fabricant, car cette housse contribue considérablement aux performances du dispositif de retenue.

ÉLÉMENTS DU SIÈGE

Vue de face

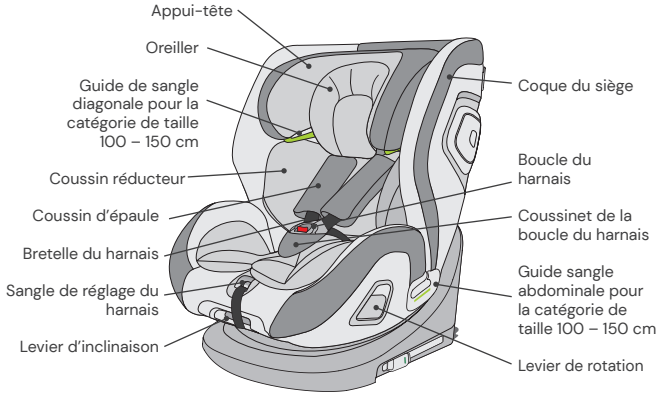

Vue arrière

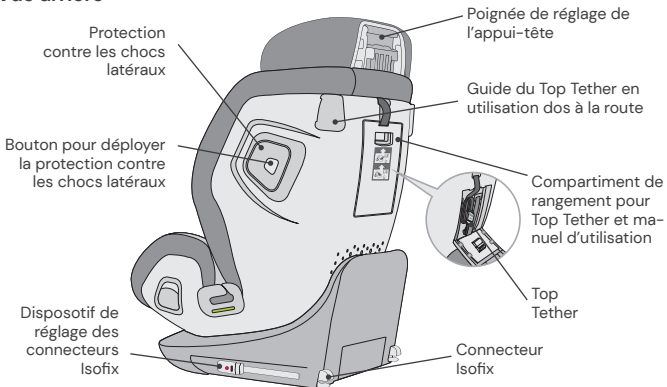

UTILISATION DU SIÈGE AUTO POUR ENFANT

Réglage de l'angle d'inclinaison du siège auto pour enfant

- Actionnez d'une main le levier d'inclinaison, à l'avant, sous la coque du siège.
- Tenez la coque du siège de l'autre main et ajustez l'angle.

Les positions d'assise suivantes sont possibles : (veillez à respecter l'étiquette sur le siège pour enfant)

Dos à la route,
taille de l'enfant 40 – 75 cm, position : R1
taille de l'enfant 76 – 105 cm, position : R2

Face à la route,
taille de l'enfant 76 – 105 cm,
âge de 15 mois révolus :
4 positions (1 à 4)

Face à la route, taille de l'enfant :
100 – 150 cm : 1 position (1)



Rotation du siège auto pour enfant

- Le siège auto pour enfant possède un levier de rotation des deux côtés de la coque du siège. Pour faire pivoter le siège auto pour enfant lorsqu'il est installé, actionnez le levier de rotation face à vous et tournez le siège auto pour enfant en position face ou dos à la route.
- La position face à la route ne convient qu'aux enfants âgés de 15 mois révolus et d'une taille minimale de 76 cm. La position dos à la route est prévue pour les enfants d'une taille de 40 à 105 cm et pesant au maximum 18 kg.
- La position sur le côté est uniquement destinée à faciliter la montée de l'enfant dans le véhicule. Cette position ne doit pas être utilisée pendant la conduite.



Réglage du harnais 5 points

- Pour détendre le harnais, appuyez d'une main sur le bouton de réglage placé entre les jambes de l'enfant à l'avant du siège auto et tirez sur les deux sangles d'épaules simultanément.
- Tirez sur la sangle de réglage à l'avant de l'assise pour tendre les sangles du harnais. Veillez toujours à ce que les sangles soient correctement tendues et ne soient pas vrillées.

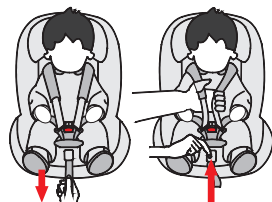

Verrouillage/déverrouillage du harnais 5 points

- Pour déverrouiller le harnais, appuyez sur le bouton rouge de la boucle, tirez sur les languettes de la boucle et séparez-les.
- Pour verrouiller la ceinture, rapprochez d'abord les deux languettes de la boucle et insérez-les ensemble dans la boucle de la ceinture.

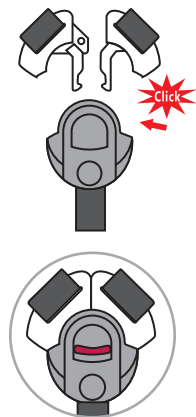

Réglage de l'appui-tête

- Desserrez le harnais et tirez sur le levier de réglage situé à l'arrière de l'appui-tête. Déplacez l'appui-tête jusqu'à ce qu'il se verrouille à la bonne hauteur.
- Assurez-vous que les bretelles du harnais-siège auto sortent du siège auto juste au-dessus des épaules de votre enfant.
- Relâchez le levier et assurez-vous que l'appui-tête est bien verrouillé.

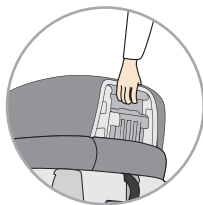

RotationControl

- Le bouton 'RotationControl' sert d'aide au contrôle de l'orientation du siège auto pour enfant et a pour but d'empêcher l'utilisation prématurée de celui-ci en position face à la route.
- Veuillez indiquer sur le bouton RotationControl (sous le siège auto pour enfant) si votre enfant a plus ou moins de 15 mois.
- Si son âge est inférieur à 15 mois, vous ne pouvez tourner le siège auto pour enfant qu'en position dos à la route ou sur le côté. La position face à la route est verrouillée et ne peut pas être utilisée pour les enfants de moins de 15 mois.
- Si l'âge de l'enfant est supérieur à 15 mois et sa taille supérieure à 76 cm, le siège auto pour enfant peut également être utilisé en position face à la route. Pour ce faire, veuillez utiliser le bouton RotationControl.
- Nous recommandons d'utiliser le siège auto pour enfant dos à la route aussi longtemps que possible, mais au minimum jusqu'à ce que l'enfant ait atteint l'âge de 15 mois et mesure au moins 76 cm.

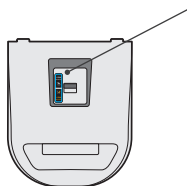

Exemple d'illustration
dessous du siège enfant



Top Tether pour la catégorie de taille 40 – 105 cm

- Retirez le Top Tether du compartiment de rangement.
- Pour relâcher le Top Tether, appuyez d'une main sur le bouton gris et tirez de l'autre main sur le côté de l'ancrage de la ceinture jusqu'à la longueur requise.
- Pour fixer le Top Tether, accrochez son mousqueton au point de fixation du véhicule et tendez la sangle autant que possible. Le témoin du Top Tether passe au vert uniquement lorsque la ceinture est suffisamment serrée.
- Lors de l'utilisation du siège auto pour enfants en position dos à la route, la sangle Top Tether doit être passée à travers des guides sur le côté du siège auto. Dans l'idéal, utilisez le guidage situé vers l'intérieur du véhicule pour assurer une rotation en direction de la porte de la voiture pour une entrée et sortie facilitées.
- La sangle Top Tether n'est nécessaire que pour la catégorie de taille 40 – 105 cm. Pour la catégorie de taille 100 – 150 cm, vous pouvez remplacer la sangle Top Tether dans le compartiment de rangement.

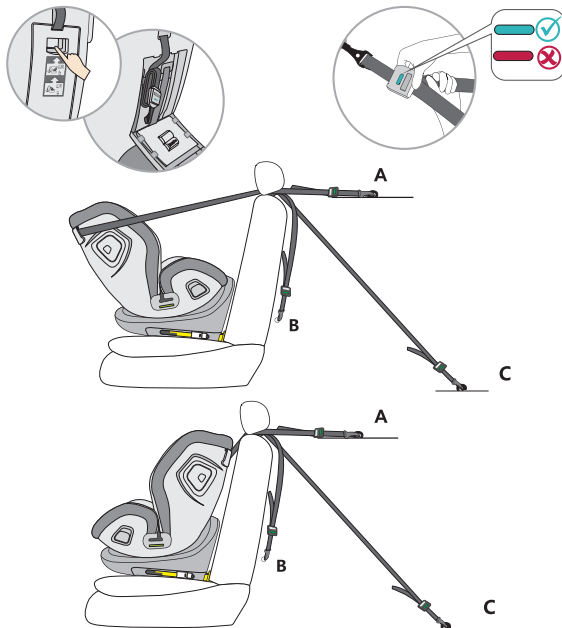

Connecteurs Isofix

- Appuyez sur les boutons des connecteurs Isofix pour déployer les connecteurs au maximum.
- Guidez les connecteurs Isofix vers les ancrages Isofix du siège du véhicule jusqu'à ce qu'ils se clipsent.
- Poussez le siège auto pour enfant fermement contre le dossier du siège du véhicule. Veillez à ce que les témoins des connecteurs Isofix-passent du rouge au vert.

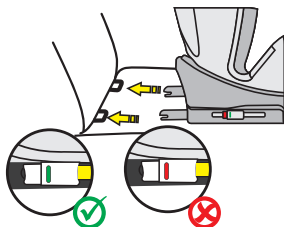

Protections contre les chocs latéraux

- Des protections rétractables contre les chocs latéraux se trouvent de chaque côté du siège auto pour enfant.
- Veuillez déployer la protection du côté de la porte du véhicule en appuyant sur le bouton central (en rouge sur l'illustration). La protection du côté de l'intérieur de l'habitacle ne doit pas être déployée.
- Pour rétracter la protection, appuyez sur le bouton intérieur ainsi que sur la protection elle-même. Relâchez le bouton central pour garder la protection rétractée.

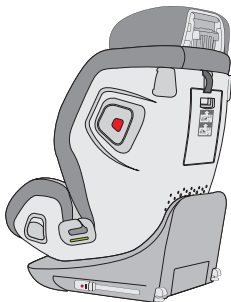

Rangement de la ceinture à 5 points pour la catégorie de taille 100 – 150 cm

- Ouvrez le compartiment de rangement à l'arrière du siège auto et retirez les coussins d'épaule de leurs crochets (fig. A). Ouvrez les coussins d'épaule au niveau de leurs boutons-pression afin de pouvoir retirer complètement les coussins du siège enfant (fig. B). Retirez également le coussinet de la boucle du harnais.
- Détendez le harnais au maximum.
- Rangez la sangle Top Tether dans le compartiment de rangement à l'arrière du siège auto pour enfant.
- Ouvrez la housse à l'arrière au niveau des boutons-pression et repliez-la. Repliez également la partie inférieure de la housse du repose-tête sur le côté (fig. C).
- Ouvrez le système de ceinture et passez les bretelles derrière la housse.
- Retirez délicatement la housse au niveau du siège de manière à pouvoir faire passer la boucle de la ceinture par l'ouverture de la housse du siège.
- Verrouillez les languettes des bretelles du harnais dans la boucle et rangez-la dans le creux au niveau du siège (fig. D).
- Remplacez la housse sur le siège en veillant à ce qu'elle se trouve bien à sa place.
- Repliez la partie inférieure de la housse du repose-tête et remontez la housse de la zone du dossier puis refermez celle-ci à l'aide de ses boutons-pression.
- Conservez bien les coussins retirés pour les réutiliser ultérieurement.

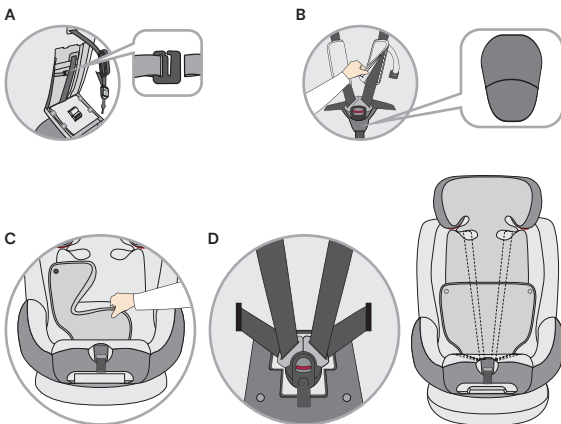

Oreiller et coussin réducteur

- L'oreiller et le coussin réducteur sont destinés aux bébés d'une taille de 40 à 75 cm.
- Veuillez les retirer dès que votre enfant a dépassé la taille indiquée.

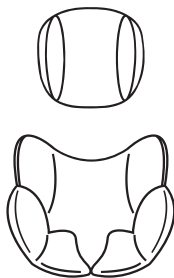

NETTOYAGE

Pour assurer une longue durée de vie à votre siège auto pour enfant, n'utilisez ni solvants, ni produits de nettoyage abrasifs ou agressifs pour le nettoyer. Après chaque nettoyage, vérifiez la résistance du tissu et des coutures. Lors du lavage du tissu, suivez attentivement les instructions sur l'étiquette (voir ci-dessous).



Laver à 30° C,
programme délicat



NE PAS
repasser



NE PAS
utiliser d'eau de javel



NE PAS
nettoyer à sec



Sèche-linge à basse
température

ENTRETIEN

Vérifiez régulièrement l'état du produit pour déceler d'éventuels dommages. En cas de dommage, le siège auto pour enfant ne peut plus être utilisé et doit être placé hors de la portée des enfants.

INSTALLATION DU SIÈGE AUTO ENFANT

1) Catégorie de taille 40 – 105 cm, max. 18 kg, dos à la route

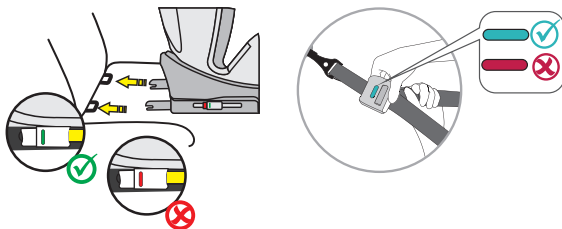
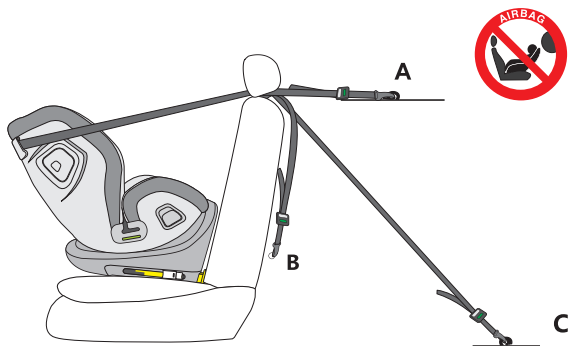

1. Réglez l'âge de votre enfant à l'aide du bouton RotationControl.
2. Réglez le siège auto à la position d'inclinaison maximale et faites-le pivoter de manière à ce qu'il soit orienté vers la position R1 - 40 - 75 cm dos à la route. Si la taille de votre enfant dépasse 75 cm, veuillez passer à la position de siège R2 - 76 - 105 cm.
3. Appuyez sur les deux boutons des connecteurs Isofix pour déployer les connecteurs au maximum.
4. Guidez les connecteurs Isofix vers les ancrages Isofix du siège du véhicule jusqu'à ce qu'ils se clipsent.
5. Poussez le siège auto pour enfant fermement contre le dossier du siège du véhicule. Veillez à ce que les deux témoins des connecteurs Isofix soient verts.
6. Retirez le Top Tether de son compartiment de rangement et étirez-le sur toute sa longueur.
7. La sangle Top Tether doit être passée à travers le guide Top Tether sur le côté du siège auto pour enfant. Dans l'idéal, utilisez le guide situé vers l'intérieur de votre véhicule pour assurer la rotation par rapport à la porte de la voiture pour faciliter l'entrée et la sortie.
8. Accrochez le Top Tether au crochet correspondant dans votre véhicule (p. ex. à l'arrière du siège ou dans le coffre. Veuillez consulter ici le manuel d'utilisation de votre véhicule).
9. Tendez maintenant le Top Tether jusqu'à ce que l'affichage sur le Top Tether soit vert.
10. Pour asseoir confortablement votre enfant, tournez le siège auto pour enfant vers la portière de la voiture.
11. Déverrouillez la boucle de harnais du siège auto pour enfant et placez les sangles à l'extérieur du siège.
12. Asseyez votre enfant dans le siège auto.
13. Réglez la hauteur du repose-tête tel que décrit précédemment.
14. Refermez la boucle du harnais jusqu'à ce que vous entendiez un clic.
15. Tirez sur la sangle de réglage pour tendre le harnais. Veillez à ce que les sangles soient correctement tendues et ne soient pas vrillées.
16. Tournez le siège en position dos à la route. Vérifiez que le siège auto pour enfant est bien fixé dans cette position.

INSTALLATION DU SIÈGE AUTO ENFANT

2) Catégorie de taille 76 – 105 cm, min. 15 mois, max. 18 kg, face à la route

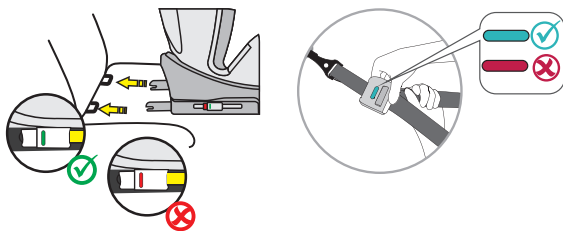
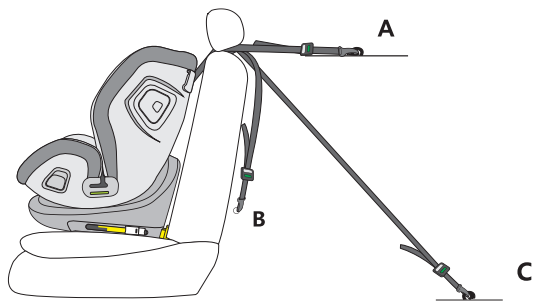

IMPORTANT : NE PAS UTILISER LE SIÈGE AUTO POUR ENFANT DANS LA POSITION FACE À LA ROUTE SI L'ENFANT N'A PAS ENCORE ATTEINT L'ÂGE DE 15 MOIS RÉVOLUS.

1. Réglez l'âge de votre enfant à l'aide du bouton RotationControl.
2. Appuyez sur les deux boutons des connecteurs Isofix pour déployer les connecteurs au maximum.
3. Guidez les connecteurs Isofix vers les ancrages Isofix du siège du véhicule jusqu'à ce qu'ils se clipsent.
4. Poussez le siège auto pour enfant fermement contre le dossier du siège du véhicule. Veillez à ce que les deux témoins des connecteurs Isofix soient verts.
5. Retirez le Top Tether de son compartiment de rangement et étirez-le sur toute sa longueur.
6. Accrochez le Top Tether au crochet correspondant dans votre véhicule (p. ex. à l'arrière du siège ou dans le coffre. Veuillez consulter ici le manuel d'utilisation de votre véhicule).
7. Tendez maintenant le Top Tether jusqu'à ce que l'affichage sur le Top Tether soit vert.
8. Déverrouillez la boucle de harnais du siège auto pour enfant et placez les sangles à l'extérieur du siège.
9. Asseyez votre enfant dans le siège auto.
10. Réglez la hauteur du repose-tête tel que décrit précédemment.
11. Refermez la boucle du harnais jusqu'à ce que vous entendiez un clic.
12. Tirez sur la sangle de réglage pour tendre le harnais. Veillez à ce que les sangles soient correctement tendues et ne soient pas vrillées.
13. Le siège auto pour enfant dispose de quatre positions d'assise réglables dans le sens face à la route.

INSTALLATION DU SIÈGE AUTO ENFANT

3) Catégorie de taille 100 – 150 cm, face à la route

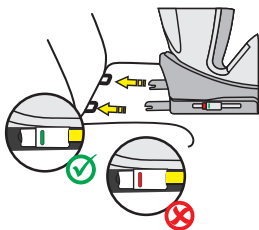
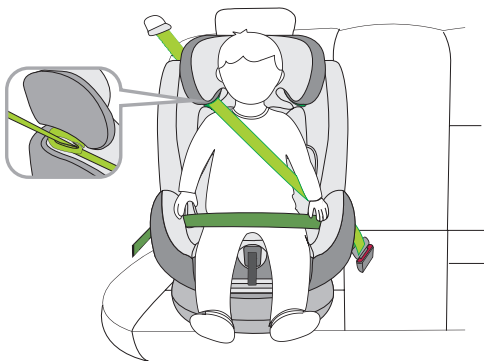

1. Le harnais 5 points et la sangle Top Tether du siège auto pour enfant doivent être rangés tel que décrit ci-dessus. Ils ne faut pas les utiliser pour cette catégorie de taille.
2. Appuyez sur les deux boutons des connecteurs Isofix pour déployer les connecteurs au maximum.
3. Introduire les connecteurs Isofix dans les ancrages Isofix du siège véhicule et les enclencher.
4. Poussez fermement le siège auto pour enfant contre le dossier du siège du véhicule. Veillez à ce que les témoins des connecteurs Isofix passe du rouge au vert.
5. Faites passer la sangle diagonale de la ceinture 3 points du véhicule dans le guide de l'appui-tête du siège auto.
6. Faites passer la sangle abdominale de la ceinture à 3 points du véhicule dans le premier guide au niveau de l'assise du siège auto.
7. Pour asseoir confortablement votre enfant, tournez le siège auto pour enfant vers la portière de la voiture.
8. Asseyez votre enfant dans le siège auto.
9. Réglez la hauteur de l'appui-tête de manière à ce que la tête de l'enfant soit entièrement entourée par l'appui-tête et à ce que la sangle diagonale ressorte par son guide à hauteur des épaules de l'enfant.
10. Tournez le siège en position face à la route. Vérifiez que le siège auto pour enfant est bien verrouillé dans cette position.
11. Bouclez la ceinture 3 points jusqu'à ce que vous entendiez un clic.
12. Veillez à ce que la sangle diagonale et la sangle abdominale passent toutes les deux par le deuxième guide de l'assise du siège auto qui est situé du côté de la boucle de la ceinture 3 points du véhicule.
13. Tirez sur la sangle diagonale pour tendre la ceinture de sécurité. Veillez à ce que les sangles ne soient pas vrillées.
14. L'assise du siège doit être réglée sur la position 1.

Installation sans Isofix :

Il est également possible, pour les enfants dans la catégorie de taille de 100 à 150 cm, d'attacher le siège auto uniquement à l'aide de la ceinture à 3 points. Une fixation à l'aide des connecteurs Isofix n'est pas obligatoire, mais elle est recommandée.

1. يجب تخزين حزام الأمان ذي النقاط الخمس وحزام الأمان العلوي لمقعد الطفل على النحو المحدد سابقاً. ليست هناك حاجة لهذه الأحزمة في فئة الطول هذه.
2. اضغط على زري موصل Isofix الجانبيين لزيادة طول موصلات Isofix.
3. وُجه موصلات Isofix إلى نقاط مشابهة Isofix الموجودة على مقعد السيارة وقم بتثبيتها في مكانها.
4. ادفع مقعد الطفل إلى الداخل حتى يستقر بشكل آمن على مسند ظهر مقعد السيارة. تأكد من تحول كلا مؤشري Isofix إلى اللون الأخضر.
5. مرر الحزام القطري لحزام الأمان ثلاثي النقاط في السيارة عبر مُوجه الحزام القطري الموجود على مسند رأس مقعد الطفل.
6. مرر حزام الحوض الخاص بحزام الأمان ثلاثي النقاط عبر مُوجه حزام الحوض الأول الموجود في منطقة مقعد الطفل.
7. عند وضع طفلك في مقعد السيارة المخصص للأطفال، قم بتدوير مقعد السيارة نحو باب السيارة لمزيد من الراحة.
8. ضع طفلك في مقعد السيارة المخصص له.
9. اضبط ارتفاع مسند الرأس بحيث يكون رأس الطفل على مسند الرأس بالكامل، مع إخراج الحزام القطري عبر مُوجه الحزام عند مستوى كتفي الطفل.
10. قم بتدوير المقعد إلى الوضع الموجه للأمام. تأكد من قفل مقعد السيارة الخاص بالطفل في هذا الوضع.
11. أغلق إبزيم حزام الأمان ثلاثي النقاط حتى تسمع صوت نقرة.
12. تأكد من مرور كل من الحزام القطري وحزام الحوض عبر مُوجه حزام الحوض الثاني الموجود على مقعد الطفل والذي يواجه إبزيم حزام الأمان.
13. اسحب الحزام القطري لإحكام ربطه. تأكد من عدم التواء الأشرطة.
14. يجب ضبط موضع المقعد على الوضع 1.

التركيب بدون موصلات Isofix:

وكحل بديل، يمكن أيضًا تزويد مقعد السيارة للأطفال بطول 100-150 سم بحزام أمان ثلاثي النقاط فقط. وليست هناك أي ضرورة ملحة من استخدام موصلات Isofix في تركيب المقعد، ولكنه الخيار الموصى به.

تركيب مقعد السيارة للأطفال

3) فئة الطول 100-150 سم، الوضع الموجه للأمام

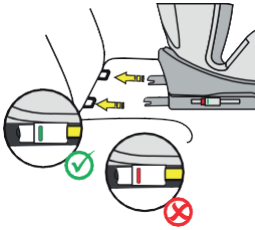

1. عيّن عمر طفلك على مقبض RotationControl.
2. اضغط على زرّي موصل Isofix الجانبيين لزيادة طول موصلات Isofix.
3. وجه موصلات Isofix إلى نقاط مشابهة Isofix الموجودة على مقعد السيارة، وتأكد من تثبيتها في مكانها.
4. ادفع مقعد الطفل إلى الداخل حتى يستقر بشكل آمن على مسند ظهر مقعد السيارة. تأكد من تحوّل كلا مؤشري Isofix إلى اللون الأخضر.
5. أخرج الحزام العلوي من مقصورة التخزين، وقم بتمديدّه إلى كامل طوله.
6. ربّج الحزام العلوي على الخطاف الموجود في سيارتك (على سبيل المثال، في ظهر مقعد السيارة أو في صندوق السيارة. يُرجى الرجوع إلى دليل سيارتك لمعرفة المزيد من المعلومات عن هذا الأمر).
7. أحكم ربط الحزام العلوي حتى تتحوّل اللوحة الموجودة على الحزام إلى اللون الأخضر.
8. قم بفك إبريّم الحزام الموجود على مقعد الطفل، ثم ضع الأحزمة على الجزء الخارجي من المقعد.
9. ضع طفلك في مقعد السيارة المخصص له.
10. اضبط ارتفاع مسند الرأس كما هو موضح أعلاه.
11. اربط إبريّم الحزام مرة أخرى حتى تسمع صوت نقرة.
12. اسحب شريط الضبط الأمامي لشد الأحزمة. تأكد من عدم التواء الأشرطة.
13. عند التوجه نحو اتجاه السفر، يوفر مقعد السيارة الخاص بالطفل أربعة أوضاع قابلة للتعديل.

تركيب مقعد السيارة للأطفال

2) فئة الطول 105-76 سم، 15 شهرًا بحد أدنى، و18 كجم بحد أقصى، الوضع الموجه للأمام

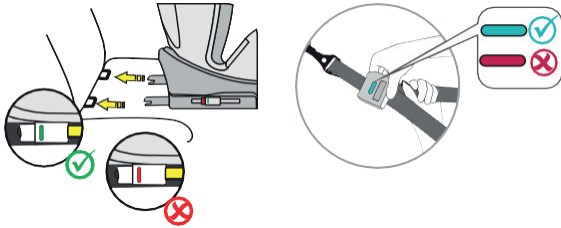
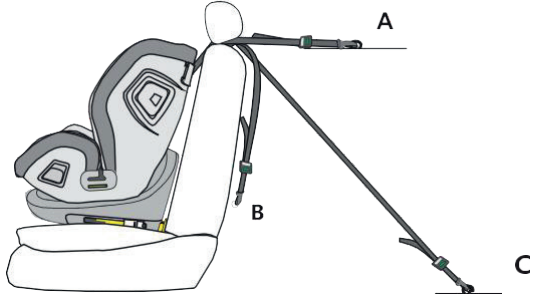

مهم: لا تستخدم مقعد السيارة الخاص بالطفل في اتجاه السفر حتى يبلغ عمر الطفل 15 شهرًا على الأقل.

1. عيّن عمر طفلك على مقبض RotationControl.
2. اضبط مقعد السيارة للأطفال على أقصى وضعية إمالة وقم بتدويره بحيث يشير إلى وضع الجلوس 40-75 - RI سم في الاتجاه الموجه للخلف. إذا تجاوز طول طفلك 75 سم، يرجى تغيير وضعية المقعد إلى - R2 76-105 سم.
3. اضغط على زر موصل Isofix الجانبيين لزيادة طول موصلات Isofix.
4. وجه موصلات Isofix إلى نقاط مشابك Isofix الموجودة على مقعد السيارة، وتأكد من تثبيتها في مكانها.
5. ادفع مقعد السيارة الخاص بالطفل إلى الداخل حتى يستقر بشكل آمن على مسند ظهر مقعد السيارة. تأكد من أن كلا مؤشري Isofix يظهران باللون الأخضر.
6. أخرج الحزام العلوي من مقصورة التخزين، وقم بتمديده إلى كامل طوله.
7. يجب تمرير حزام Top-Tether عبر موجه Top-Tether الموجود على جانب مقعد السيارة الخاص بالطفل. بشكل مثالي، استخدم الموجه باتجاه الجزء الداخلي من سيارتك لضمان تدوير المقعد ناحية باب السيارة لسهولة الدخول والخروج.
8. ركب الحزام العلوي على الخطاف الموجود في سيارتك (على سبيل المثال، في ظهر مقعد السيارة أو في صندوق السيارة. يُرجى الرجوع إلى دليل سيارتك لمعرفة المزيد من المعلومات عن هذا الأمر).
9. أحكم ربط الحزام العلوي حتى تتحول اللوحة الموجودة على الحزام إلى اللون الأخضر.
10. عند وضع طفلك في مقعد السيارة المخصص للأطفال، قم بتدوير مقعد السيارة نحو باب السيارة لمزيد من الراحة.
11. قم بفك إبريم الحزام الموجود على مقعد الطفل، ثم ضع الأحزمة على الجزء الخارجي من المقعد.
12. ضع طفلك في مقعد السيارة المخصص له.
13. اضبط ارتفاع مسند الرأس كما هو موضح أعلاه.
14. اربط إبريم الحزام مرة أخرى حتى تسمع صوت نقرة.
15. اسحب شريط الضبط الأمامي لشد الأحزمة. تأكد من عدم التواء الأشرطة.
16. قم بتدوير المقعد إلى الوضع الموجه للخلف. تأكد من قفل مقعد السيارة الخاص بالطفل في هذا الوضع.

تركيب مقعد السيارة للأطفال

(1) فئة الطول 105-40 سم، 18 كجم بحد أقصى، الوضع الموجه للخلف

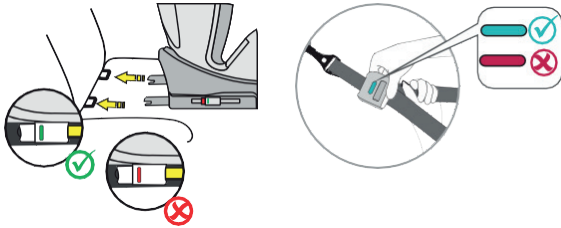
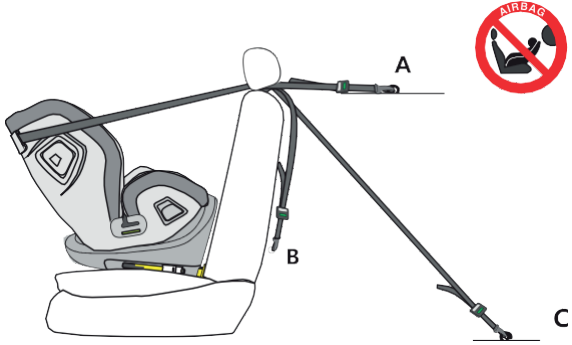

التنظيف

لضمان الاستخدام طويل الأمد لمقعد السيارة الخاص بطفلك، يجب عدم استخدام أي مذيبات أو منظفات كاشطة أو مواد تنظيف قوية لتنظيف مقعد السيارة. تحقق من ثبات القماش والدرزات بعد كل غسلة. عند غسل القماش، اتبع التعليمات الموجودة على الملصق بعناية (انظر أدناه).

يُفضل عند درجة حرارة
30 درجة مئوية في دورة
غسيل لطيفة



لا
تقم بالكي



لا
تستخدم أي مبيض



لا
تستخدم التنظيف الجاف



يُجفف بالمجفف على
درجة حرارة منخفضة



الصيانة

تحقق بانتظام من حالة المنتج بحثًا عن أي تلف محتمل. في حالة حدوث تلف، يجب عدم استخدام مقعد السيارة للأطفال ويجب تخزينه بعيدًا عن متناول الأطفال.

وسادة الرأس والبطانة المريحة

- صنمت وسادة الرأس والبطانة المريحة للرضع الذين يتراوح طولهم بين 40 و75 سم.
- يرجى إزالة كلتا البطانتين بمجرد أن يتجاوز طفلك الطول المحدد.

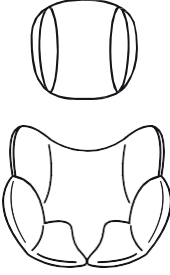

تخزين حزام الأمان خماسي النقاط للأطفال بطول 100-150 سم

- افتح مقصورة التخزين الموجودة في ظهر مقعد السيارة للأطفال، وقم بفتح وسادات الكتف من خطافاتها (الشكل أ). افتح وسادات الكتف بواسطة أزرار الضغط الخاصة بها حتى تتمكن من إزالة وسادات الكتف بالكامل من مقعد الطفل (الشكل ب). ازل أيضًا وسادة إيزيم حزام الأمان.
- أرخ نظام الحزام إلى أقصى حد للطول.
- خزن حزام Top-Tether في مقصورة التخزين الموجودة في ظهر من مقعد الطفل.
- افتح الغطاء الموجود في منطقة الظهر من خلال أزرار الضغط ثم أطوه. قم أيضًا بطي الجزء السفلي من غطاء مسند الرأس إلى الجانب (الشكل ج).
- افتح نظام الحزام وأخرج أحزمة الكتف خلف الغطاء.
- اسحب الغطاء بعناية من منطقة المقعد حتى تتمكن من تمرير إيزيم حزام الأمان من خلال الفتحة الموجودة في غطاء المقعد.
- أدخل السنّة إيزيم الحزام في إيزيم الحزام ثم قم بتخزينها في التجويف الموجود في منطقة المقعد (الشكل د).
- أعد الغطاء مرة أخرى فوق منطقة المقعد، وتأكد من وجود الغطاء في فتحته.
- أطو الجزء السفلي من غطاء مسند الرأس للخلف، ثم أطو غطاء مسند الظهر مرة أخرى وأغلقه بأزرار الضغط الخاصة به.
- احتفظ بالوسادات التي أزلتها في مكان آمن لاستخدامها لاحقًا.

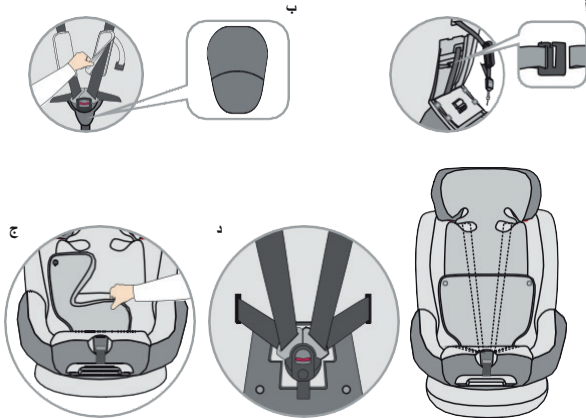

موصلات Isofix

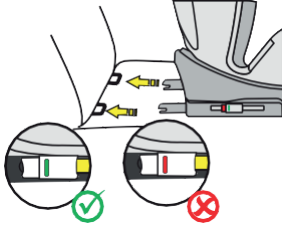

- اضغط على زري موصل Isofix الجانبين لزيادة طول موصلات Isofix.
- وجه موصلات Isofix إلى نقاط مشابهة Isofix الموجودة على مقعد السيارة، وتأكد من تثبيتها في مكانها.
- ادفع مقعد السيارة الخاص بالطفل إلى الداخل حتى يستقر بشكل آمن على مسند ظهر مقعد السيارة. تأكد من أن كلا مؤشري Isofix يظهران باللون الأخضر.



الحماية الجانبية من الصدمات

- توجد واقيات جانبية قابلة للطي على جانبي مقعد السيارة للأطفال.
- يُرجى إخراج الواقي الموجود على جانب باب السيارة عن طريق الضغط على الزر الداخلي (المميز باللون الأحمر). ليس من الضروري توسيع الواقي الموجود في الداخل.
- لطي الواقي، اضغط على الزر الداخلي مع الضغط على الواقي في آن واحد. حرر الزر الداخلي للحفاظ على الواقي مطويًا.

الحزام العلوي للأطفال بطول 105-40 سم

- أزل الحزام العلوي من مقصورة التخزين.
- لتحرير الحزام العلوي، اضغط على الزر الرمادي بيد واحدة واسحب جانب مشبك الحزام إلى الطول المطلوب باليد الأخرى.
- لثبيت الحزام العلوي، قم بتهيئة المشبك عند نقطة التثبيت على المقعد واسحبه بإحكام قدر الإمكان. لا تتحول اللوحة إلى اللون الأخضر حتى يتم ربط الحزام بشكل كافي.
- عند استخدام مقعد الطفل في وضع موجه للخلف، يجب أن يتم تمرير شريط الحزام العلوي عبر موجه الحزام العلوي الموجود على جانب مقعد السيارة الخاص بالطفل. بشكل مثالي، استخدم الموجه باتجاه الجزء الداخلي من سيارتك لضمان تنوير المقعد ناحية باب السيارة لسهولة الدخول والخروج.
- يعد حزام Top-Tether ضروريًا فقط للأطفال بطول 105-40 سم. أما بالنسبة للأطفال في فئة الطول 150-100 سم، يمكنك تخزين حزام Top-Tether مرة أخرى في مقصورة التخزين.

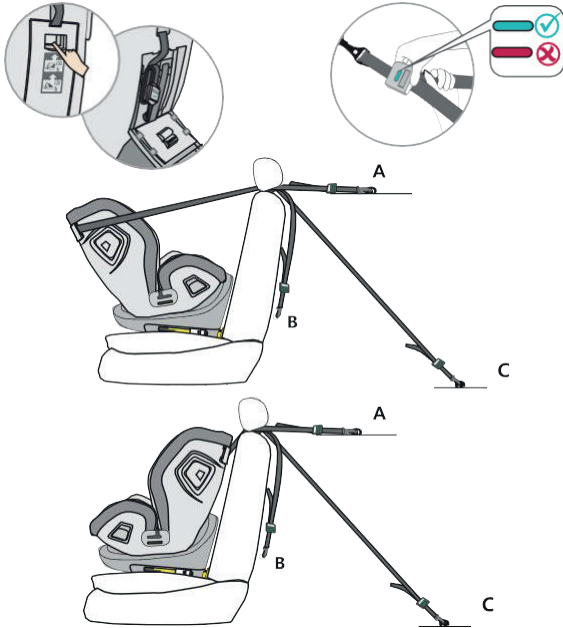

ضبط دعامة الرأس



- حرر الحزام واسحب الزراع لضبط مسند الرأس الموجود في ظهر مقعد السيارة الخاص بالطفل. حرك مسند الرأس حتى يتم تثبيته على الارتفاع الصحيح.
- تأكد من وضع أشرطة الكتف فوق كتفي طفلك مباشرة عند انحرافها عن مقعد الطفل.
- حرر الزراع وتأكد من تعشيق دعامة الرأس.



> 15 M
76–150 cm



< 15 M
40–105 cm

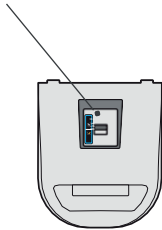

مثال توضيحي

الجانب السفلي من مقعد الطفل

مقبض RotationControl

- يعد مقبض RotationControl بمثابة أداة تحكم مساعدة، وهو مصمم لمنع الاستخدام الطائش لمقعد السيارة في الوضع الموجه للأمام.
- يرجى التوضيح على زر RotationControl (أسفل المقعد) ما إذا كان عمر طفلك أقل من 15 شهراً أو أكبر.
- إذا كان عمر الطفل أقل من 15 شهراً، يمكنك فقط تدوير المقعد إلى الوضع الموجه للخلف وللجانب. ويجب أن يكون الوضع الموجه للأمام مقفلاً، بحيث لا يمكن استخدامه للأطفال أقل من 15 شهراً.
- إذا كان عمر طفلك أكثر من 15 شهراً وطوله أكثر من 76 سم، يمكن أيضاً استخدام مقعد السيارة في الوضع الموجه للأمام. ويجب تدوير مقبض RotationControl حتى يكون ذلك ممكناً.
- نوصي باستخدام الوضع الموجه للخلف لأطول فترة ممكنة، ولكن على الأقل حتى يبلغ الطفل 15 شهراً ويكون طوله 76 سم.



ضبط الحزام

- لإرخاء الحزام، اضغط على زر ضبط الحزام الموجود في منطقة المقعد بيد واحدة. أمسك بإبزيم الحزام باليد الأخرى، وقم بإرخاء الأشرطة المرفقة بعناية.
- اسحب شريط الضبط الأمامي لشد الأحزمة. تأكد من عدم التواء الأشرطة.

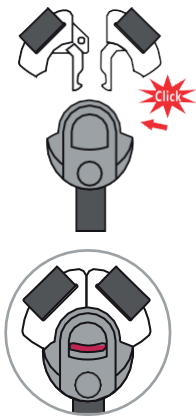

فتح/إغلاق الحزام

- لفتح الحزام، اضغط على الزر الموجود على إبزيم الحزام، واسحب السنّة الإبزيم وباعد بينها.
- لفتح الحزام، قم أولاً بتوصيل لساني الإبزيم ثم أدخلهما معاً في إبزيم الحزام.

استخدام مقعد السيارة للأطفال



ضبط زاوية إمالة مقعد السيارة للأطفال

- شغل ذراع ضبط الوضعية الموجود في الجزء الأمامي السفلي من حاضنة المقعد بيد واحدة.
- أمسك بحوض المقعد باليد الأخرى، واضبط الزاوية.

الوضعية التالية للمقعد ممكنة:

(يُرجى الاطلاع على الملصق الموجود على مقعد السيارة الخاص بالأطفال)

موجه للخلف،

طول الطفل 40-75 سم، الوضع: R1

طول الطفل 76-105 سم، الوضع: R2

موجه للأمام، طول الطفل 76-

105 سم،

15 شهراً على الأقل:

4 أوضاع (1-4)

موجه للأمام، طول الطفل:

100-150 سم: وضع واحد (1)



تدوير مقعد السيارة المخصص للطفل

يحتوي مقعد السيارة للأطفال على

ذراع تدوير على جانبي هيكل المقعد.

- لتدوير المقعد عند تركيبه، شغل ذراع التدوير بتجاهك وقم بتدوير المقعد إلى الوضع الموجه للخلف أو للأمام.
- بعد الوضع الموجه للأمام مناسباً فقط للأطفال الذين لا يقل عمرهم عن 15 شهراً ولا يقل طولهم عن 76 سم. وقد صنم الوضع الموجه للخلف للأطفال الذين يتراوح طولهم من 40 إلى 105 سم ويوزن بين 18 كجم بحد أقصى.
- الوضع الجانبى مخصص فقط لتسهيل دخول الطفل. ويجب عدم استخدام هذا الوضع أثناء القيادة.

أجزاء المقعد منظر أمامي

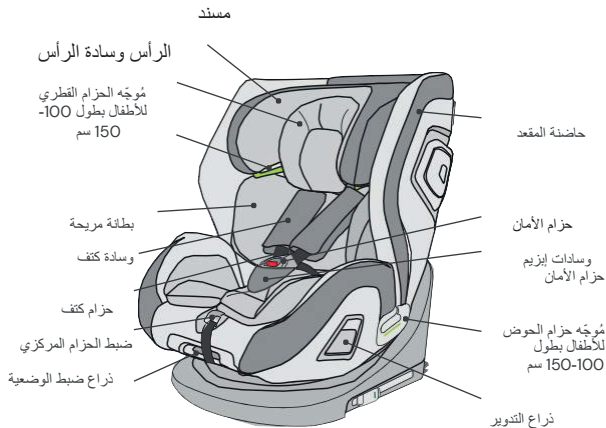

منظر خلفي

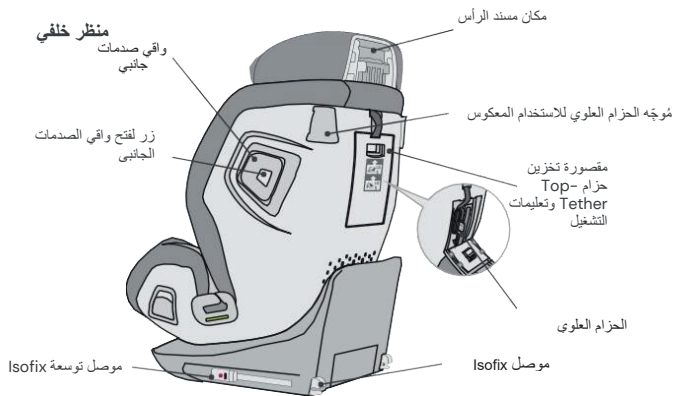

تحذير

- يرجى قراءة هذه التعليمات بعناية قبل الاستخدام لضمان سلامة طفلك. احتفظ بالدليل، قد يؤدي عدم الالتزام بالتعليمات الواردة في هذا الدليل إلى تعرض طفلك لإصابات خطيرة.
- لا يمكن استخدام مقعد الطفل إلا مع نظام حزام الأمان الخاص به المكون من 5 نقاط للأطفال الذين يقل وزنهم عن 18 كجم ويقال طولهم عن 105 سم.
- لا يمكن استخدام مقعد الطفل مع نظام حزام الأمان الخاص به المكون من 5 نقاط للأطفال الذين يزيد وزنهم عن 18 كجم وأطول من 105 سم.
- يمكن تركيب مقعد الطفل في الوضع الموجه للخلف أو للأمام باستخدام موصلات Isofix وحزام Top-Tether العلوي. مهم: لا يتم بتركيب مقعد السيارة الخاص بالطفل في وضع موجه للأمام حتى يبلغ الطفل 15 شهرًا على الأقل.
- لتركيب Isofix: تأكد من قراءة دليل الشركة المصنعة للسيارة.
- لا تستخدم نقاط تلامس حمل الحمولة بخلاف تلك الموضحة في التعليمات والموضحة في نظام تثبيت الأطفال.
- لا تستخدم مقعد السيارة هذا المخصص للأطفال في المنزل. لقد صُمم للاستخدام في السيارة حصراً.
- لا تترك طفلك في المقعد دون مراقبة في أي وقت.
- لا تضع مقعد السيارة المخصص للأطفال في وضع موجه للخلف على المقعد الأمامي المزود بوسادة هوائية نشطة، فقد يؤدي ذلك إلى وقوع إصابات خطيرة أو الوفاة.
- يجب استبدال مقعد الطفل في حالة تعرضه لصدمة شديدة أثناء وقوع حادث.
- لأسباب تتعلق بالسلامة، يجب تركيب مقعد السيارة الخاص بالطفل في السيارة حتى في حالة عدم وجود طفل يجلس فيه.
- تأكد دائماً من أمان وسلامة جميع الأحزمة التي تربط مقعد الطفل بالسيارة ومن ضبط جميع الأحزمة التي تثبت الطفل بحيث تتناسب جسم الطفل. تأكد من عدم التواء الأحزمة.
- يجب أن يتم بشكل ملائم تأمين الأمتعة أو الأغراض الأخرى التي يمكن أن تسبب الإصابة في حالة حدوث تصادم.
- يجب وضع الأجسام الصلبة والأجزاء البلاستيكية لنظام تثبيت الأطفال وتركيبها بحيث لا يمكن أن تعلق بالمقعد المتحرك أو باب السيارة.
- من المهم تركيب الأحزمة المنخفضة التي تحيط بحوض الطفل في مكانها. لتجنب خطر السقوط، يجب دائماً ربط طفلك بالحزام.
- من الخطورة إجراء تغييرات أو إضافات على المنتج دون الحصول على موافقة الجهة المسؤولة. إن عدم الالتزام بتعليمات التركيب المقدمة من قبل الشركة المصنعة لنظام تثبيت الأطفال قد يشكل أيضاً مخاطراً على سلامة طفلك.
- صُمم مقعد الطفل هذا للأطفال الذين يبلغ طولهم 150 سم بحد أقصى،
- لا تُقَرَّب أبداً في حمولة مقعد الطفل عن طريق نفل أكثر من طفل واحد أو وضع حمولات إضافية فيه.
- يجب ألا يستخدم نظام تثبيت الأطفال بدون غطاء المقعد.
- لا يجوز استبدال غطاء المقعد بغطاء آخر غير ذلك الموصى به من قبل الشركة المصنعة، حيث يعد غطاء المقعد هذا مكوناً مهماً لآداء نظام تثبيت الحركة.

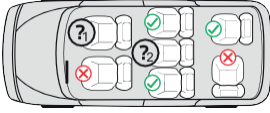

1. فقط في حالة توفر موصلات Isofix وخطاف ربط علوي، وكان المقعد متوافقاً مع نظام i-Size على النحو الوارد في دليل السيارة. يمكن الاستخدام في الوضع الموجه للخلف بشكل إضافي فقط في حالة إمكانية إلغاء تنشيط وسادة الهواء.

2. ينطبق هذا فقط في حالة توفر موصلات Isofix وكان المقعد متوافقاً مع نظام i-Size على النحو الوارد في دليل السيارة.

يوفر الجدول التالي معلومات حول أجهزة وطرق التركيب:

فئة الطول	اتجاه التركيب	التركيب	النوع	جهاز سلامة الطفل
105-40 سم	موجه للخلف	موصلات Isofix وحرزام Top-Tether	نظام i-Size	حرزام أمان خماسي النقاط لمقعد الطفل
105-76 سم	موجه للأمام	موصلات Isofix وحرزام Top-Tether	نظام i-Size	حرزام أمان خماسي النقاط لمقعد الطفل
150-100 سم	موجه للأمام	موصلات Isofix وحرزام أمان ثلاثي النقاط لمقعد الطفل	مقعد داعم بنظام i-Size	حرزام أمان ثلاثي النقاط لمقعد الطفل
150-100 سم	موجه للأمام	حرزام أمان ثلاثي النقاط لمقعد الطفل	مقعد داعم بنظام i-Size	حرزام أمان ثلاثي النقاط لمقعد الطفل

شكراً لاختيارك مقعد السيارة للرضع One360 Pro. إذا كنت بحاجة إلى مساعدة بشأن هذا المنتج، يرجى الاتصال بخدمة العملاء لدينا.

طريقة الاستعمال

- هذا المنتج مناسب للأطفال الذين يتراوح طولهم من 40 إلى 150 سم.
- يتم تركيب المقعد في الوضع الموجه للخلف بالنسبة للأطفال الذين يتراوح طولهم من 40 إلى 105 سم باستخدام موصلات Isofix والحزام العلوي Top-Tether. يُربط الطفل بحزام خماسي النقاط لمقعد السيارة الخاص بالطفل.
- يتم تركيب المقعد في الوضع الموجه للأمام بالنسبة للأطفال الذين يتراوح طولهم من 76 إلى 105 سم من عمر 15 شهراً كحد أدنى بمساعدة موصلات Isofix وحزام Top-Tether العلوي. يُربط الطفل بحزام مقعد السيارة خماسي النقاط.
- يتم تركيب المقعد في الوضع الموجه للأمام بالنسبة للأطفال الذين يتراوح طولهم من 100 إلى 150 سم بمساعدة موصلات Isofix. ليست هناك حاجة إلى حزام Top-Tether في فئة الطول هذه. يُربط الطفل بحزام مقعد السيارة ثلاثي النقاط. وكحل بديل، يمكن أيضاً تزويد مقعد السيارة للأطفال بطول 100-150 سم بحزام أمان ثلاثي النقاط فقط. وليست هناك أي ضرورة ملحة من استخدام موصلات Isofix في تركيب المقعد، ولكنه الخيار الموصى به.

مهم

لا تستخدم مقعد السيارة المخصص للأطفال في اتجاه السفر حتى يبلغ الطفل سن 15 شهراً.

خطر شديد

نوصي بتركيب مقعد السيارة للأطفال على المقعد الخلفي للسيارة. لا تقم بتركيب مقعد السيارة الخاص بالطفل في الوضع الموجه للخلف على المقعد الأمامي إذا كان طول الطفل يتراوح من 40 إلى 105 سم، حيث توجد وسادة هواء. ويمكن استخدامه في المقعد الأمامي في حالة إمكانية إلغاء تنشيط وسادة الهواء. يرجى الرجوع إلى دليل السيارة لمزيد من المعلومات حول هذا الأمر.

يرجى ملاحظة الآتي

ملاحظة (الأطفال بطول 40-105 سم):

هذا هو نظام تقييد الأطفال i-Size. وقد تمت الموافقة عليه بموجب اللائحة رقم 129 للاستخدام في مقاعد السيارة "الموافقة مع i-Size" على النحو المحدد من قبل الشركة المصنعة للسيارة في دليل مالك السيارة. وفي حالة الشك، يرجى الاتصال بالشركة المصنعة لنظام تقييد الأطفال أو التاجر.

ملاحظة (الأطفال بطول 100-150 سم):

هذا هو المقعد الداعم الأمثل للأطفال المزود بنظام i-Size. وقد تمت الموافقة عليه بموجب اللائحة رقم 129 للاستخدام بشكل أساسي في "مقاعد السيارة المزودة بنظام i-Size" على النحو المحدد من قبل الشركة المصنعة للسيارة في دليل مالك السيارة. وفي حالة الشك، يرجى الاتصال إما بالشركة المصنعة لنظام تقييد الأطفال الموسع أو التاجر.

إذا كانت لديك أي شكوك، يُرجى الاتصال بالشركة المصنعة لمقعد السيارة أو البائع.

**ZIPPY COMÉRCIO E DISTRIBUIÇÃO, SA
RUA JOÃO MENDONÇA Nº529,
4464-503 SENHORA DA HORA, PORTUGAL - NIF 503226696**

**IMPORTADO POR:
FARCIREF S.A.; RUC # 0992831103001; GUAYAQUIL – ECUADOR**

**PT FAR UTAMA INDONESIA
PERKANTORAN GANDARIA 8, LANTAI 23 UNIT C-D
JL. SULTAN ISKANDAR MUDA JAKARTA SELATAN 12240**

**IMPORTADO POR:
GRPF - ZIPPY BRASIL COMÉRCIO DE CONFEÇÕES LTDA;
CNPJ: 29.739.053/0001-00**

**IMPORTADO EN VENEZUELA POR PHOENIX WORLD TRADING,
C.A. Nº DE RIF: J-31099063-8 REG. SENCAMER Nº: 0001616TI-04**

